

G37

- — June 11, 2020 *empieza*
- July 22, 2021
- Sept. 1, 2021
- 187 pags
- march, 2022
- — march 2022 *terminado*

1200

1200

1200





queríamos hacer el edificio de aulas, labora-  
torio y simulador de clínica más hermoso. Y  
el más útil y el mejor construido

queríamos movernos dentro de la mayor  
economía de medios. Por eso el OMIT  
needle words, la propuesta de los lingüistas americanos  
W. Stunk y E.B. White que queríamos hacer nuestra  
en la arquitectura: omitir las palabras innecesarias.

Uno de cualquier minimalismo, hacer una arquitectura  
sóbria, sencilla, lógica.

Y fijando las prioridades de Vitruvio, que  
llega a la Veritas, cumplir con la utilidad y la fuerza.

Utilidad: Hemos procurado cumplir, en primer  
lugar, con el programa pedido. Cada nivel está  
está conectado con la planta correspondiente del  
edificio existente de la Facultad de <sup>las ciencias</sup> y se dedica  
a un uso específico.

Y ~~por~~ el nivel de Facultad de medicina está  
conectado directamente con el anterior.

- Se ha procurado que no haya intersección de  
funciones con la F. de M. sino todo lo contrario.

- Todas las Aulas y laboratorios dan a l'exterior, a  
fachada. Por en los espacios servidores se usan



concentrados en la banda central. y el resultado es un esquema de circulación en anillo <sup>que de</sup> ~~la~~ <sup>que de</sup> más fluida a las circulaciones

pend. / <sup>(guion)</sup> <sup>(guion)</sup>  
impian estudio (travar) ( aclarar Dirección ETSAM.  
impian casa (filan) / aclarar Dirección CABAT  
buscar di tojo @ // seleccionar DIBUJOS nuevos  
en unificar INCA

Constructivamente se va a una solución muy sencilla. Una fachada de terrazo, con un material perfectamente garantizado, portento, duradero y de alta resistencia que ya hemos experimentado en algunos de nuestros edificios anteriores.

En toda las plantas hay un espacio de encuentro para los estudiantes. Un espacio de <sup>amplio</sup> relación con terrazas, solá y expendedoras.

Los espacios dobles en altura ~~se~~ permiten una lectura global del edificio.

Desde el exterior aparecerá con claridad como un edificio que guarda relación con precisión a la actual Facultad de Medicina, con una arquitectura, repetitiva, sencilla y lógica, sencilla.

Creemos que ese es el fin de la Arquitectura, intentar servir por este caso a la Comunidad del Cuadrifonía con edificios capaces de hacer que los usuarios sean felices en ellos. Creemos que con este edificio podemos conseguirlo /





mi amigo JAFFE me encanó en este trabajo. Un artículo, una su  
 (existe de psicología) y en un primer momento, la psicología de  
 fiado "biológico" y video que era todo de cosas, pero me pare  
 (y más seguido que no lo voy a tener todo lo que). Como un fuerte  
 lo de fondo, lo de video, y de a la vez, y parece que se  
 ha ganado un premio. (con Nat King y Do to yoski) Como que se acabaron  
 bien. Si es así, en la próxima parte, me gustaría adjuntar el link.  
 > o adjunto este artículo y el video de un MM. que es interesante!

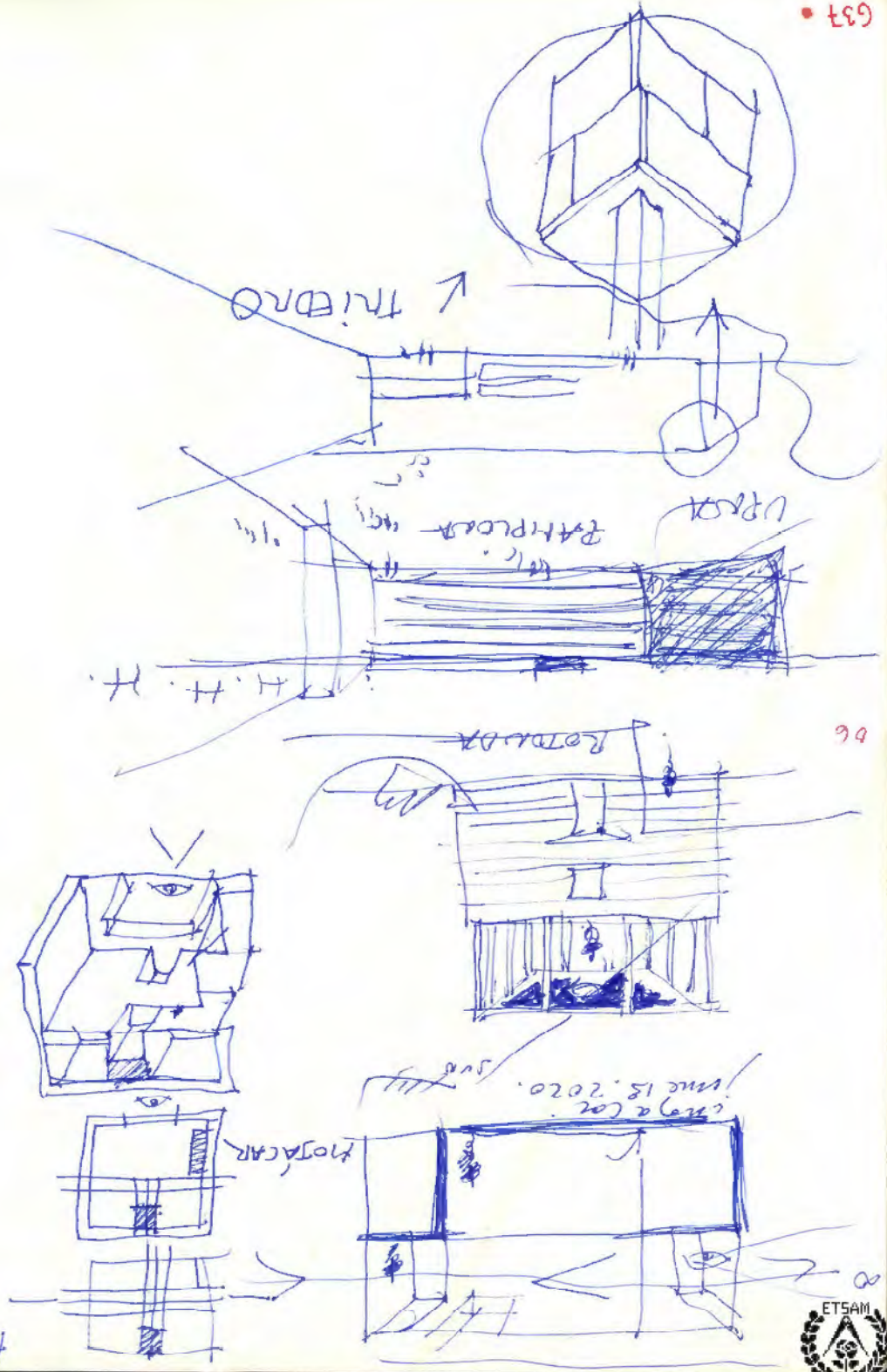



> G 36 en curso Junio 2020

## DONACIÓN

faltan G27, G28, G33). confirmación que G35 está YA en ETSAM.

> P76 en curso Junio 2020.

falta P37 (V&A Museum) + P75 (RABASF.) / confirmación P74 en ETIAM.

> M.

### INTRODUCCIÓN

He defendido siempre que NO tiene sentido que alguien tenga  
para sí todo, sólo para sí mismo, piezas de gran valor.

Yo, siempre que he tenido algo muy valioso, lo he dado,  
lo he donado (<sup>pintura</sup> una pintura de Ribera, José de Ribera,  
un cuadrito de Benjamín Palencia / o <sup>libros</sup> un guardo original  
de los ESSAYS de Francis Bacon o.... )

y ahora, al final de mi vida, decidi (o opino que debo  
me dé de vida) dar, donar, mis fondos a una ARMADILLA,  
en mi universidad, la UPM, a una Escuela de Arquitectura  
(donde he sido Catedrático de Proyecto desde 1986) y profesor  
desde 1976) todos mis fondos, mis dibujos. Todos los planos  
mechos, todavía en papel vegetal. Son tantos que todavía no  
se han terminado de escanear.

Escanear es la palabra mágica. Es algo más, mucho más  
que fotocopiar, los documentos, con la mejor resolución  
posible, que sea posible no sólo verlos sino analizarlos y  
disfrutar de ellos.

Siempre he puesto como ejemplo que el único Velázquez que  
tiene la RABASF en su Museo estupefacto, es un dibujo de  
la cabeza del Cardenal Borja. El pequeño ( ) y es de los  
reguladores de la conservación de Velázquez.



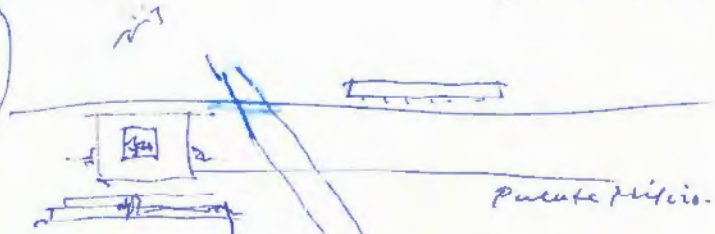
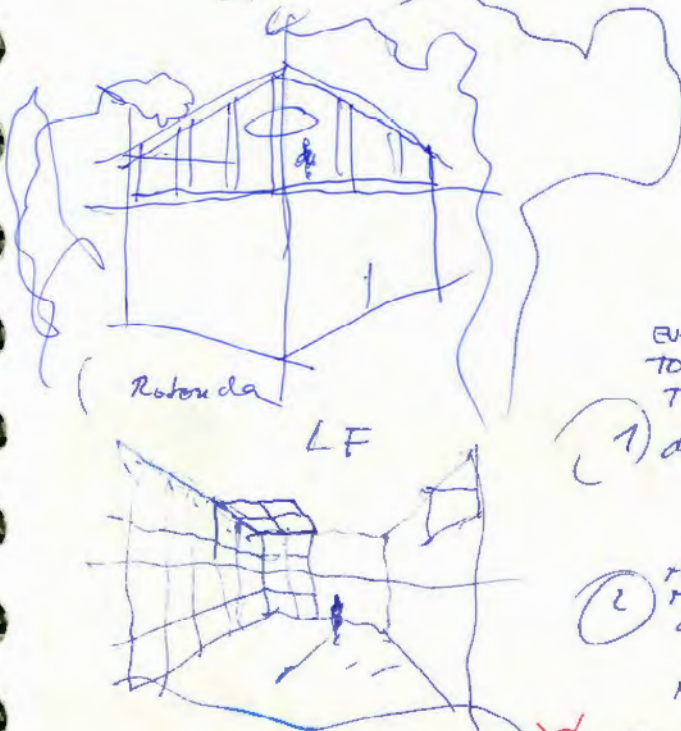
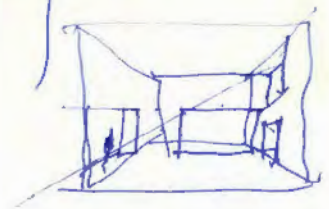
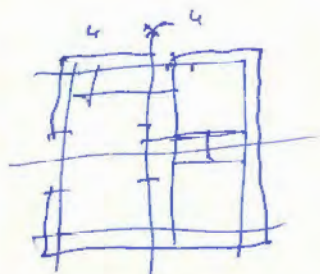

EVERYTHING ON T.H  
TOUT SUR LA M.T  
TUTTO CIRCA LA C.T.

July 6. 2020 day

- 1) dossier completissimo di cada obra.
  - 2) MINIMUM TH MINIMUM dossier minimo publico MINIMO CIRCA TH.
  - 3) Responder a MAXXI
  - 4) 1 image foto  
1 texto  
1 Plano  
1 sketch
- 1 sketch - today  
2 mapetas - today.  
3 fotos de obra  
4 fotos terminada  
5 memoria →  
6 descripcion ←
- 1 plantal al 2 + secc. un unico  
2 texto sencilla ←

Laotic

- SOTA
- Beck.
- 1st approach
- Pass car.
- ELIOT.
- USA. London.
- Provincial -
- ORTEGA
- seruic
- area. Darmstadt-1951

NYIT  
transparent  
what is a class  
Fall 1950  
clear

1944  
in fil  
Acetylon

MEMO  
cada o.

ila reference for the minilise! oicno



Atenua  
RODAEQUILAN

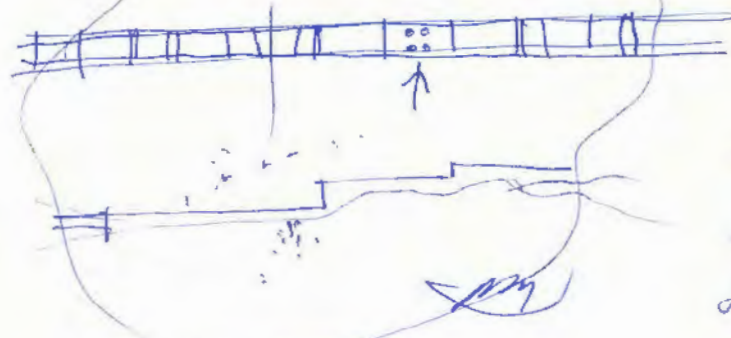

July 10, 2020

enterramos  
entre tapias

eucalados e pintados  
perforados  
y tie.

de tapias blancas eucaladas  
paralelas hasta el infinito.

que suben o bajan para  
adaptarse a la topografía  
del terreno.

si entre tapias bajas, de alrededor  
de 2 m.

Puede emerger de vez en cuando  
algún techo más alto.

681

July 16

14

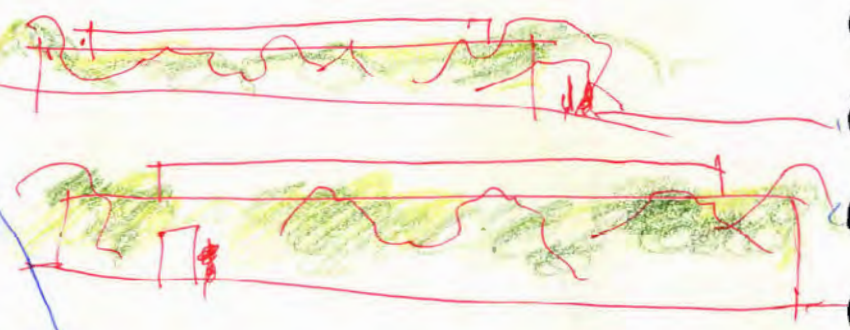
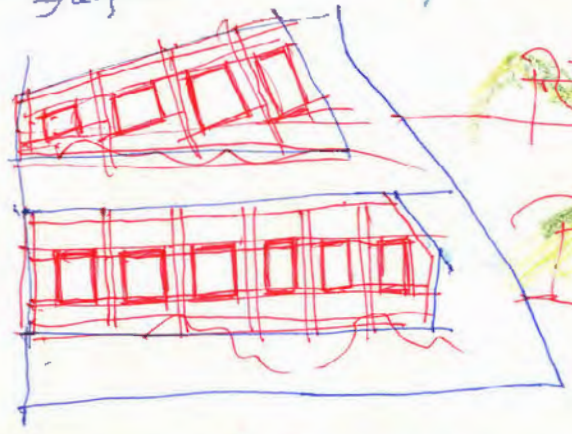

tapias (buganvillas  
pauca  
Jazmine)

July 16 2020

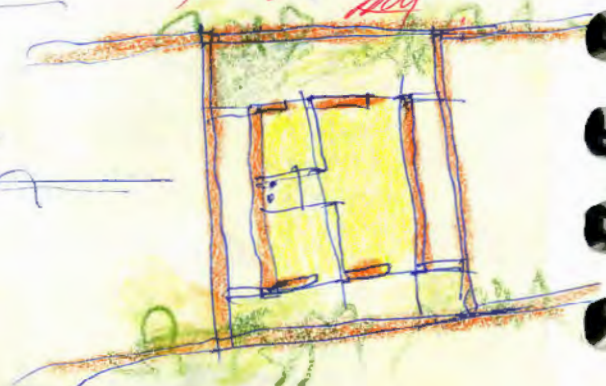
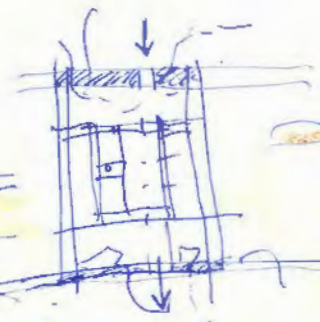
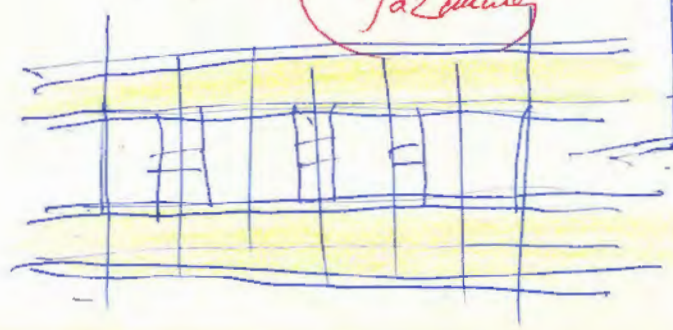



August 3/16<sup>o</sup> Cora/.

NP.

INTRO NEMO FACTORY.

Es para mí un honor que la mejor editorial de arquitectura de Kerala, NEMO FACTORY, ~~me~~ decida hacer una monografía sobre todos mis casos. Y para ello, hemos ~~preparado~~ procurado hacer un trabajo muy muy completo.

No sé los años que Dios me dará de vida, pero sí sé que a mis 73 años, que es una edad larga, esta publicación es un regalo inmerecido.

No dejaré de repetir que siempre estoy rodeado de gente muy generosa y más valiosa que yo.

Los medios informáticos actuales, permiten hacer un trabajo como jamás se había podido hacer antes, en cantidad y en calidad.

Todos los esquemas, <sup>boas y sketches</sup> que traducen las ideas, y todos los planos detallados de ~~la~~ cómo se han construido, y todas las maquetas, y todas las fotos. Todo.

Agradecer, insisto, a NEMO FACTORY y a su director JOON. ~~EE.~~ este esfuerzo que pone a disposición de los estudiantes y de los jóvenes arquitectos este material de trabajo. Que es inmenso.

No será fácil en un futuro hacer un trabajo tan completo como el que presentamos aquí. GRACIAS C.J.<sup>s</sup>



ROD

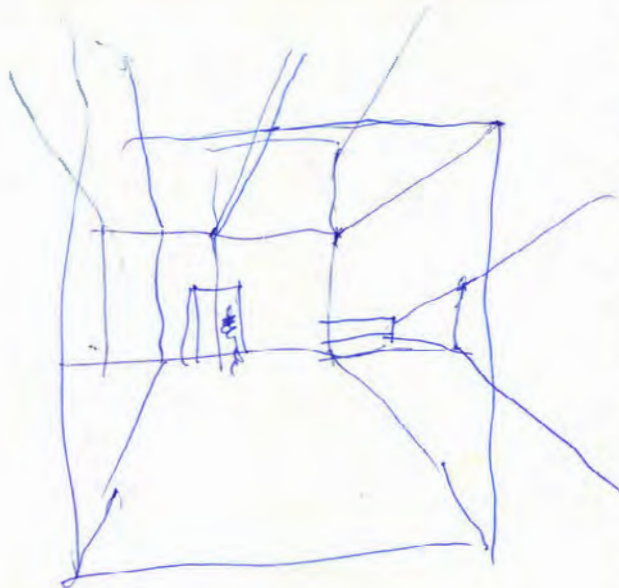
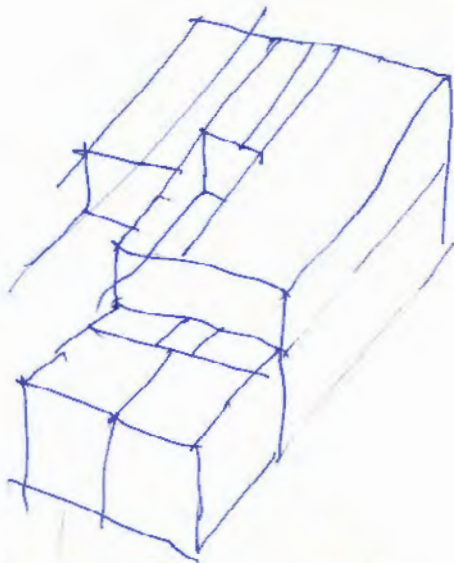

16

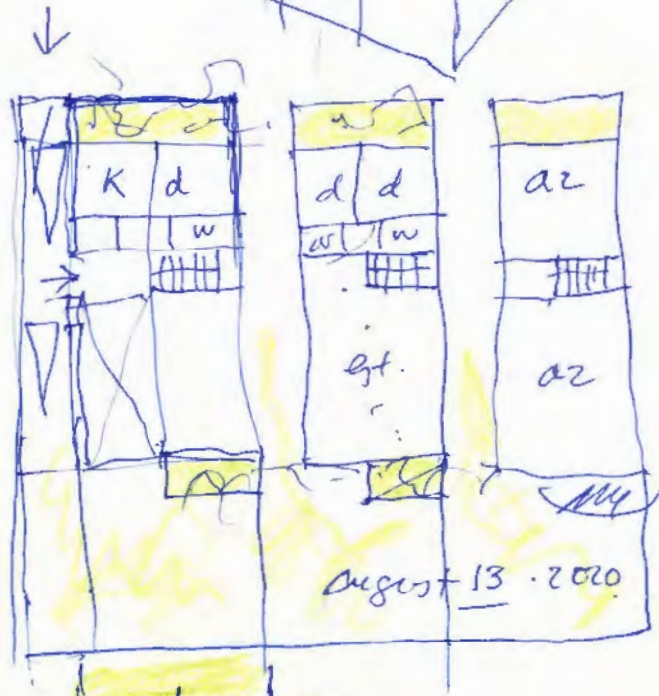

August 3. 2020

144

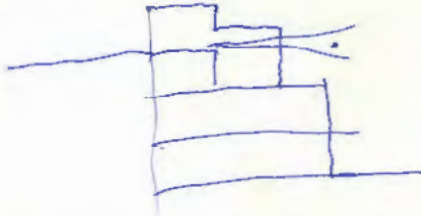
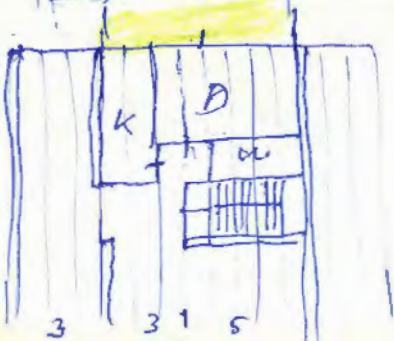
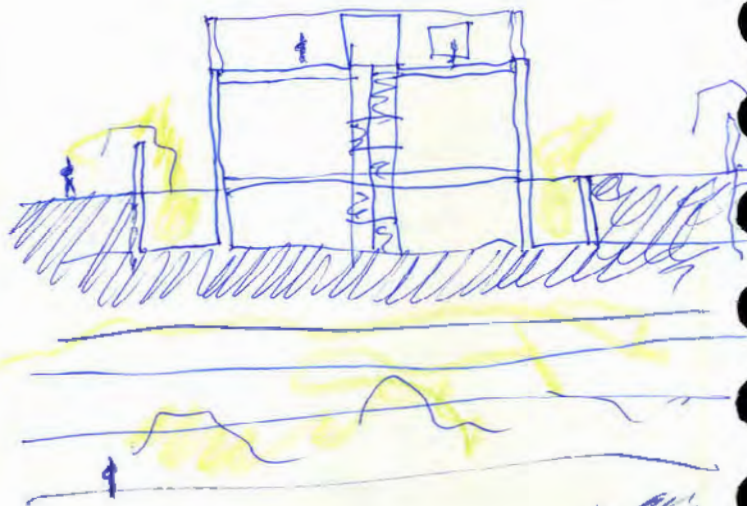

637



● August 5, 2020 /

NEMO

- push -1 Alfonso <sup>6 e post 2020</sup>
- o carta
- o 13aja (STOP?)
- o ROTUNDA
- W

- o FLOTO KDA - muebles
- o Sais blancas
- o foto primeros KOREA

- o MOJACAR - IR (y a Rodalquilar)

- o HH - ventanita frontal

- o UTECUAN - push. (ir?)

LECTURES online  
omit needed, words.

~~NYIT. 7 oct. 18<sup>00</sup>~~

~~FCOMF. 9 oct. 19<sup>00</sup>~~

OSSA

o ? <sup>pedagogic</sup>

TEXTOS <sup>NY. R</sup> letter AR

~~JA IM. de Pedagogic~~

~~o Jordi Udevit. libro Plat~~

~~o Cadiz - English.~~

~~o paper #~~

COE 175, 100.60, 35.

188/100. 150/35. 190 LOD.  
175 35

TUREBARD

- o etoque
- o Julian.

PEND

- o lista studio.

~~o RODALQUILAR (STOP)~~

- ~~o Odorner~~
- ~~o provision de fondos~~

BOOKS

- I 13TRUCOS (YA) ~~✗~~
- II REESCRIBIR: F ~~✗~~
- III REMITING ~~✗~~

- o dibujo Granada grande
- o ~~Exhibito agosto 2020~~

~~o a cu j. arg. A Review~~

~~o U Carpa: Guaya 4.~~

~~o Milau -~~

~~o Noelic Jalvay~~

~~o angles~~

~~PV 7 mar 12 oct~~

~~o relmit. 4 sep pag 604. cap VIII, 2<sup>a</sup> parte~~

- Bernardo Pepilo
- Lojendio. Flam
- heliogaster piloto
- Gerario pelarsui
- libisco.
- vince prina
- dracaena.
- chivay. aloes.
- strelizia
- flor de pasera
- agate
- (tenaza de cidr)
- clausula agende
- San fernando
- testilla de Adon
- cintos. C. de pl. tur.
- colior, begonia.
- eschereina
- ARRIA
- eschereina
- water delicia
- (C. de Adon)
- clorofita.
- ciclamen (Alberto)
- Campanula etc.

- Amandi, Revisio
- Lolita -
- Consuelo - canlo
- Julia - manolo
- Maiva
- Ramirez
- Candide (Palencia)
- Novique. Pasquel
- Casilda.

TOTO COMPLETE WORKS I. II ~~✗~~

TC ~~✗~~

AC Archi Creation china

NEMO

Elogio de la luz

3 + 7 digital lenas.

pag 604. cap VIII, 2<sup>a</sup> parte la ROTUNDA

August 19, 2020  
September 9  
tema

NEMO - Kora.

VIDEO - canja + mivan

13TRUCOS vender ~~✗~~

RW. push. ~~✗~~

NYIT. lect october 7 ~~✗~~

FCOMF. lect oct. 9 ~~✗~~

REB arimeticos ~~✗~~

PERU 3 dic ~~✗~~

TIJUANZA 12 nov ~~✗~~

17

o ELOGIO de la luz nuevo

o DONACIONES

ETSAM. RABASF. OLWICK

o OSSA ?

o +TEXT





Sunday August 17. 2020 - 19<sup>30</sup> - after USS. s.ad.

el coronavirus sigue siendo muy raro. / s.ad. todo bien.

Friday Aug 21. fui al museo de ciencias de (Nacho Alegre + yo) estuvo muy bien. luego dormimos en mi casa. muy bien.

• AUG 24.

f. ad. por todo!

Monday. Aug. 24. son las 16:00 en casa. after work. s.ad.

quedan 10 días. una semana de agosto y YA, POR FIN el 1 de sept. No hay NINGUNA TEMA PRONUNCIACIÓN. s.ad.

• EN W, le meto la ROTONDA (comenzó el TECUAN, el MAGAZZINO. (E) MAGAZZINO con ventana + cosa interior) y el TECUAN más radical. voy a car. corrige la pizeta como cubeta!

• EN DOC. la LECTURE via ONLINE el 7 de oct. para NYIT. hacei un retonador con María el 1 de sept. / y la conte

78  
venia el 9 oct. F. COAH. hacer una buena tonador y acusar Play para NY. en febrero o marzo. 7 letrados. RW English  
No admitir ninguna LECTURE más. Pensar en la ONLINE! RW English

• EN BOOKS, le meto 13 trucos muy malos el RW. (6 con Semilla)

• EN NEW PROJECTS. KUWAIT, + DOUG. + .. Rogar.

f. ad.  
31 agosto 2020

• EN DIF, vergüenza con ORO, y NEMO!

• estoy leyendo "A Cuidado de Miguel Ángel" de Paul Christopher. ~~Horrible~~ MAEVA

1 Vaughan

2 Quijote es la M (Ep. Cap. XVIII) ☒

3 las veladas - S. Azunhi ☒

4 Festivos de Ejecución - Van Thuan. ☒



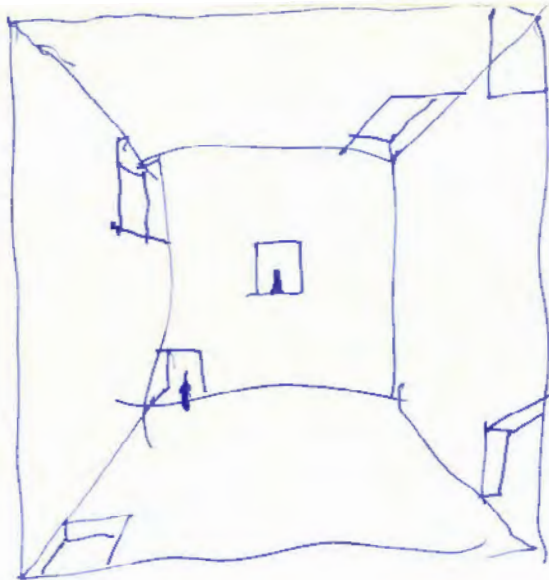

Imaginatio.

- > hueco central en perspectiva
- > centro centro
- > con caja detrás (sombra)
- > alfilerar alto - no barandil

25 agosto 2020

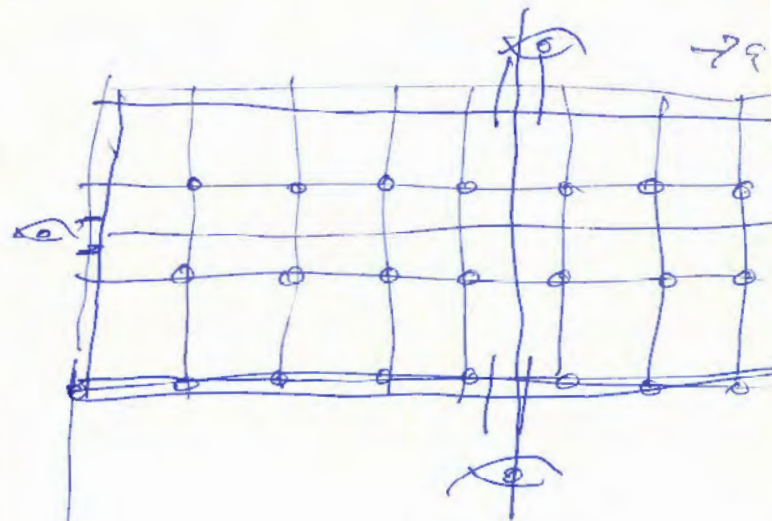

El Temán.

19

ejes subyugados por los huecos

- > hueco central ppq
- > hueco transversal, axial

my.

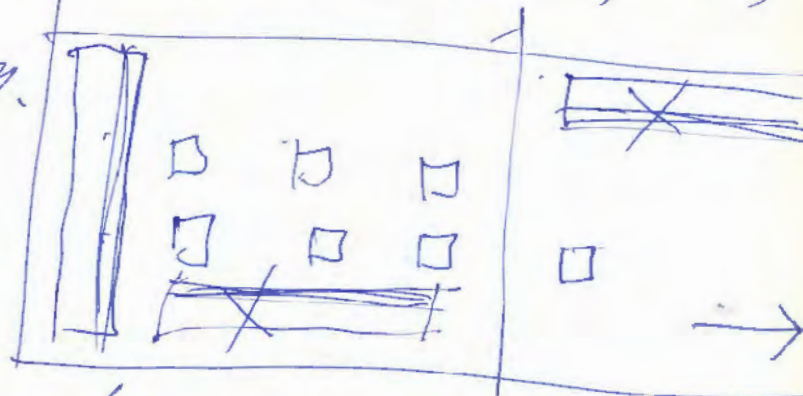

lucernarios pegados.



# EL TECUÁN |

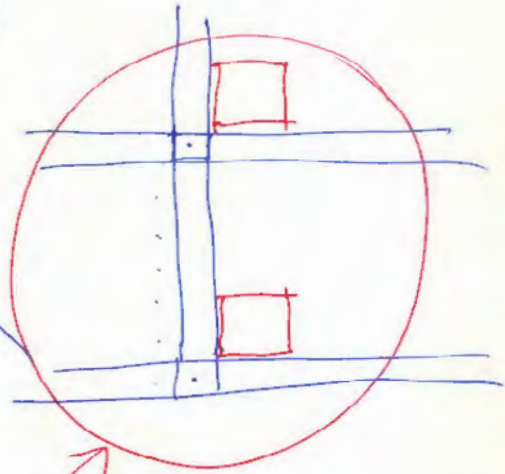
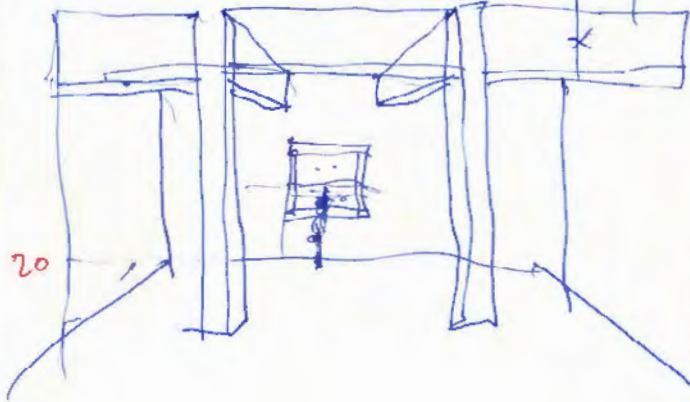
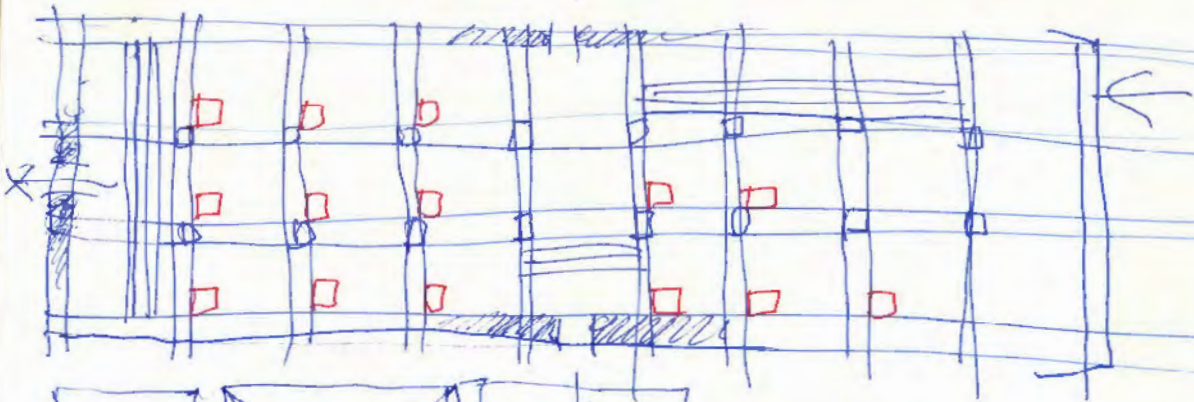

he incluido de Barcelona (Eni Angel de Reiter) Jamaica!  
 - 1828 Reiteros Nueva (1825...)  
 - Reiteros Breitenburg  
 - MINONA ANONIM. (9 uñas)  
 - Capadocia (plata de la Reiteros) (Leta de Lov Byron)  
 - De Guiti (plata de la Reiteros) (Leta de Lov Byron)  
 (at final del Puerto) (Leta de Lov Byron)

luz y gravedad  
 luz y gravedad  
 luz y gravedad



26 agosto 2020



Incinerario

- 1 a bierto
- 2 pisable

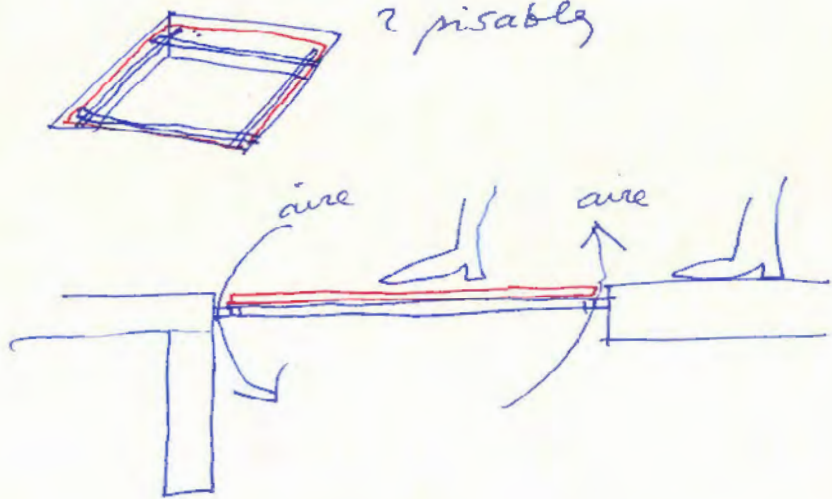
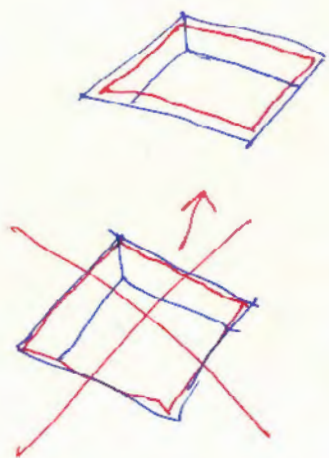

21



ventanala y ventana  
 con vidrio (con estructura) por dentro,  
 conedero

- 1 cuando está abierto - ventila
- 2 cuando está "Cerrado"  
 sigue ventilando porque  
 no es estanco. Permite el  
 aire pero NO lo suciedad.

27 agosto 2020

*[Handwritten signature]*



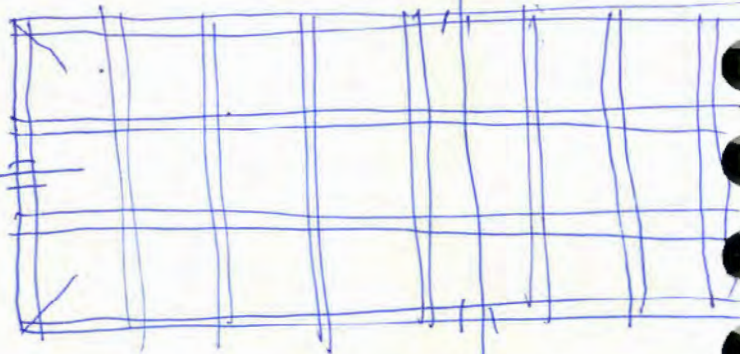
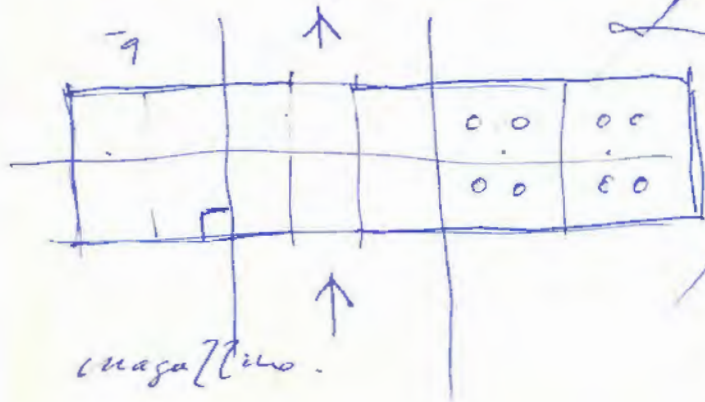

→ cuando de ideas / papel #

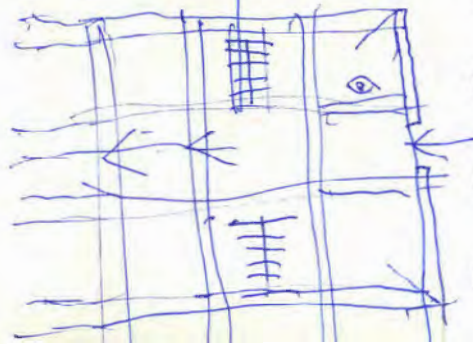



Hoy → miércoles 9 de septiembre de 2020.  
 For las 20:00 en casa - After salida de la tarde.  
 J. a D. todo muy muy buen. Acabo de hablar con Tete!  
 (m cielo)

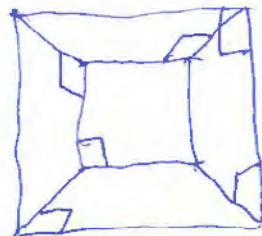
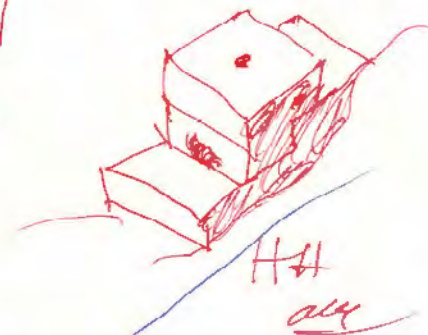
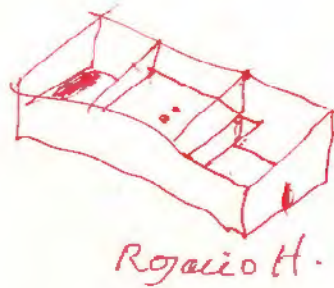
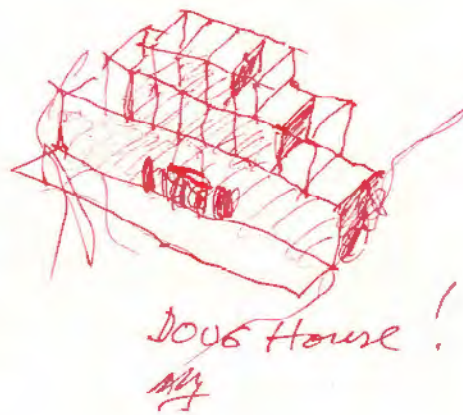

10 sept. 2020 (M4)



TYPES ST  
TIPOS

ROSARIO house!  
September 11, 2020

parallel to ECUADOR  
meridiano 5:  
(44 de Greenwich)

STOTOME

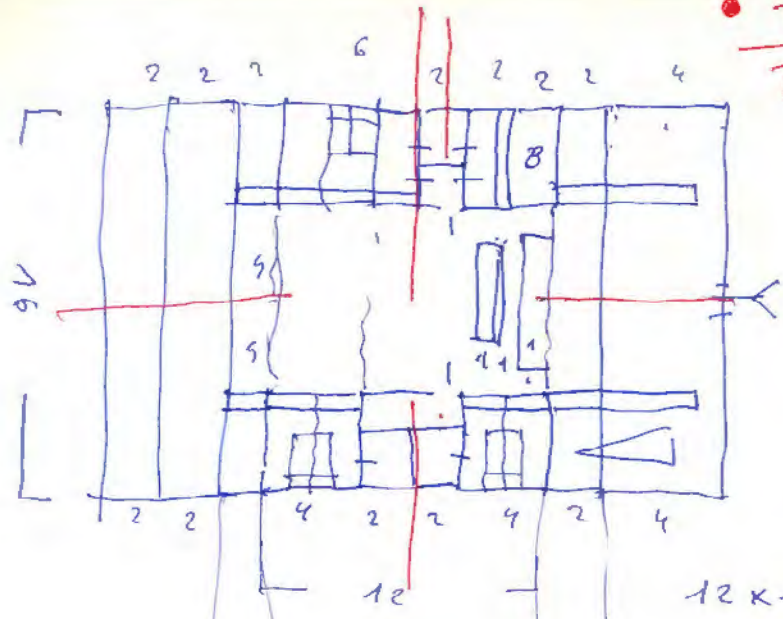

12 x 16 = 192 m<sup>2</sup>.

24



~~BLEACHERS~~

TYPLOGIES  
TYPES  
TIPOLOGÍAS  
TIPOS

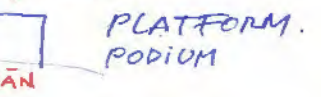
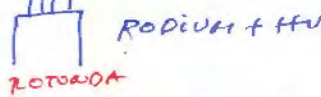
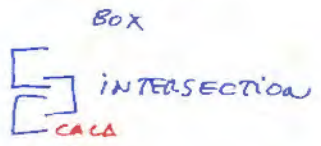
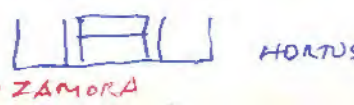
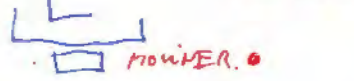
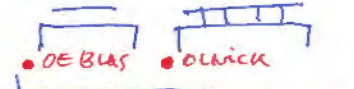
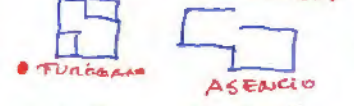
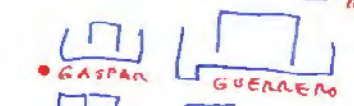

today, to live, to die

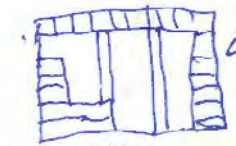

open to the sky  
diagonal space

tectonic on stereotomies

fencing

impairment of light

EC  
cat Alm Plaza

Sept. 11, 2020  
TYPES



# NYIT

Sept. 12. 2020.

CALA corkscrew spatial.  
helicoidal movement.

## DOMUS AUREA

light. reflected  
Banagan.

TOMB heaven in earth.

light. shadow crossed

ZAMORA two faces corner

stone - city - history.  
glass - new.

## FV

box of light.  
two + two. multipurpose. LINARZAJAO  
white steps.

## ∞

temeng. travertino oniciado  
sand. varia

## el Tecuán

streight deck skip.  
roman bath.

Philip Stars + Michel Nyman.

# TA EIS HEAUTON (marca Anselmo Medeiros)

## PMM + JC

Sept. 28. 2020.

## 10 obras

Gaspar Franada El Tecuán  
de Blas MA  
Turisam Zamora.  
∞ EC  
Moliner Plaza Aleu.

## economicas.

F. COAM  
F. ANQUIA  
F. UPM

## personas

Jen APARICIO  
Egualdo VICENS

RUIZ CABRERO

## rubrica MORELL

545 enlace bueno  
6:01 a 8:00 PM  
Tenerife  
San. Concepción Hf  
Benitago 1967  
trabajo, trabajo, trabajo  
VULL 1973  
PA'

## CANO LASSO

Oct 1 2020.

- Severidad 1
- RABASE Académico 2
- Profesor? (no cat.)
- A+U japon
- Concursos (1º premio oficina + Parador Cuencia)
- UTOPIA - conversión con co. A. (ad. log.)
- RAZÓN - nacionalismo

RABASE CAUJAD 4

• 5 a 7 m

dipndirlo





⊙

Si mi FUE tornare a ES,  
 mi Espera más OJERA,  
 o vivirse el tiempo ya  
 de lo que tendé después!

(C. DQ. IIP C. XVIII)

Si mi tendé lo tornare a Ti,  
 divi esperar uná sírvicúas  
 y el pasado tiempo fuere  
 firme vivirent del cuer.

Si me o vides yo me vivens  
 si me vivens yo me oive  
 con no tarde, que Te espero  
 me te o vides y también vivens.

made do uada  
 todo el sol.  
 y el agua limpia  
 y tu tomise  
 una vida  
 tan mejor a le porre  
 que si el certo exacto  
 no le oiga,  
 OJERA legira esperando

sept 18. 2020

yo me lo  
 un eduro d'oge  
 que tu, y un vida  
 legira,  
 pero luego que la fu  
 y yo me vivens

pero si le  
 cuando, oo  
 le quiero  
 de un vida  
 de un avior  
 de, y legira

26

sept 22. 2020 / OTOÑO. / NOV. 15. 2020 /

- |         |   |  |                |   |                         |
|---------|---|--|----------------|---|-------------------------|
| 1 V     | PV. jac.<br>cf.<br>a.n.   | 2 nov 2020 /                                       | 9 dic / 2020 / | 1 cf.<br>juous. 2   | pag. 58<br>(Tavelodora) |
| 2 W     | <u>Rotonda</u> + <u>Mojaca</u> + <u>Tejada</u> + LF.  | <u>Magallano</u><br>Lanzarote + HT + DOUG + Rojano |                | 2 ?   |                         |
| 3 DOC   | <u>NYIT</u> + <u>CEU</u> + <u>NAV</u> ETSAM.  | + PORTO <u>Lessons</u>                             | + 5to Torie    | + P Montoro (Tavelodora)  |                         |
| 4 BOOKS | <del>13 TRUCOS</del> + <del>RW EUGEN</del> + RE3 Adim.  | + CV. PNA +  |                | 3 NYIT  |                         |
|         | NEMO + ORO-CCAGA + ORO.ACB + TC   | + PMRJC.   |                | 4 REJS.   |                         |
| 5 COE   | 185 / 35 / 100 + 60 / LODG  | 150 / 30 / 100 / 60 / LODG + ... 50q + 20D.        |                | 5 202, 30, 100, 60,   |                         |
| 6 TEXT  | <del>R de O</del> / <del>AR</del> / <del>Faxoldi</del> / <del>Cachiz</del> / <del>Ludevid</del> / <del>Noelia</del> / <del>JAM</del> / <del>Studz</del> |  |                | intw<br>divisare / EGA /  |                         |
| 7 LECT. | <del>VAL</del> + <del>NY</del> + <del>COAM.</del> + PORTO + <del>CANO</del> / <del>ASSO</del> + <del>BARCELONA</del>                                    |  |                | 6 ...<br>7 <del>ser</del> + <del>MEX</del> + <del>FRANCE.</del> |                         |
| 8 VARIA | NEMO / PMRJC / ORO / GAJA / TC  |  |                | 8 + <del>PERU</del>   |                         |
- STATEMENT ROTONDA (air + stone)



MARCO AVRELIO / MEDITACIONES.

De Maximus:

- 1 "nadia que a su lado, nadie, nunca, se sintiera inferior" MA. MED I 15
- 2 "su completa indiferencia a los honores, excedidos" I 16
- 3 "todo esto habria todo muy dulce sin la ayuda de los dioses  
y de la fortuna" I 17
- 4 "Hac lo que debes hacer, como si fuera lo ultimas que haces" II 5.
- 5

ROTORONA

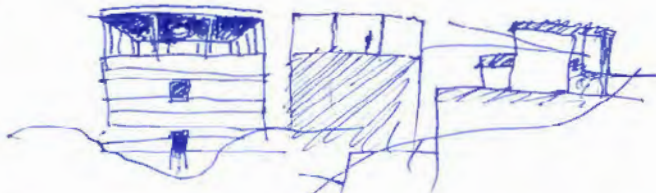

MOJÁCAR

21 octubre 2020

28

TECUAN

MAGAZIN

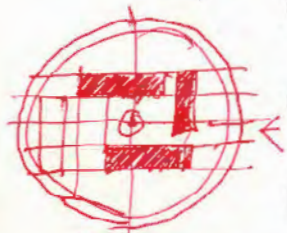
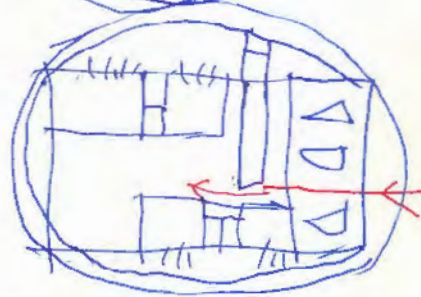
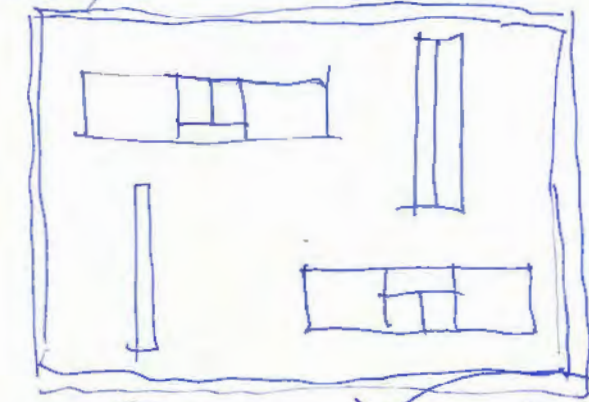
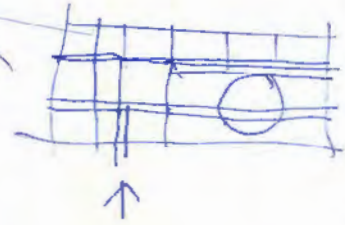

octubre 25. 2020

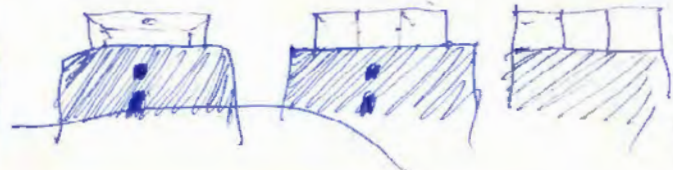
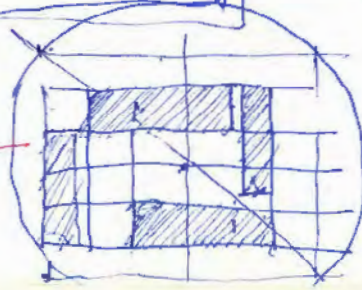
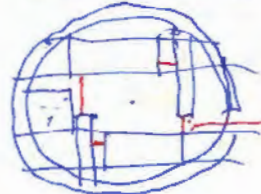

637



translucidas se / finalmente decidi que 2 fachadas fueran translucidas y las otras dos opacas.

Decidi que las esquinas en la parte más baja, fueran transparentes y con un vidrio stadip extraclaro, que han dado como resultado unas esquinas espectacularmente transparentes. Para ello eliminé el pilar en las esquinas con una sencilla operación estructural.

Y ahora, en la casa botonda, al igual que es muy de tuerca, marca la doble axialidad de la doble simetría sobre la planta cuadrada, ha sido decisivo el decidir que sus 4 esquinas, tuvieran esa máxima transparencia. Una vez más, el resultado es espectacular.

## LA CASA TRANSPARENTE

Las 4 esquinas de AIRE

CORNER

UNA CASA DE AIRE Y DE PIEDRA (2 NOV. 2020)

EL OJO MÁGICO. / UNA CASA DE PIEDRA Y DE AIRE.

¿Podría usted imaginar que una casa apoyada en 4 poderosas esquinas de piedra fuera coronada por una casa transparente con 4 delicadas esquinas de aire?

Así es, si así os parece, la nueva casa botonda.

La casa se sitúa sobre una colina al norte de Madrid.

Es un sitio maravilloso que se llama Bolívar.

Y de la colina emerge un axito de piedra, fuerte, poderoso, ... en el que se excavan los huecos necesarios. la puerta de entrada y los celestinos de los estancias.

Por, sobre todo, aparecen poderosas sus 4 esquinas pétreas de ...

Javier Sayas  
Cataluña

12 oct. 2020

Y coronando esta fachada, con  
la colada: una caja de cristal delicada  
como si se tratara  
de un vidrio (un vidrio de  
aire).  
3.



De piedra y aire.

Una casa no se puede construir con sólo piedra.  
Necesite del aire. Sin aire no habría arquitectura  
como la música no puede construirse con sólo el  
instrumento. Necesite también del aire. Sin aire  
no habría música.

4 esquinas de piedra.

4 esquinas de aire

y la LUZ.

32 y cuando todo está acordado, <sup>feliz</sup> entra la luz  
a acordar su juego en aquel espacio de  
piedra y aire.

ROTONDA

HH

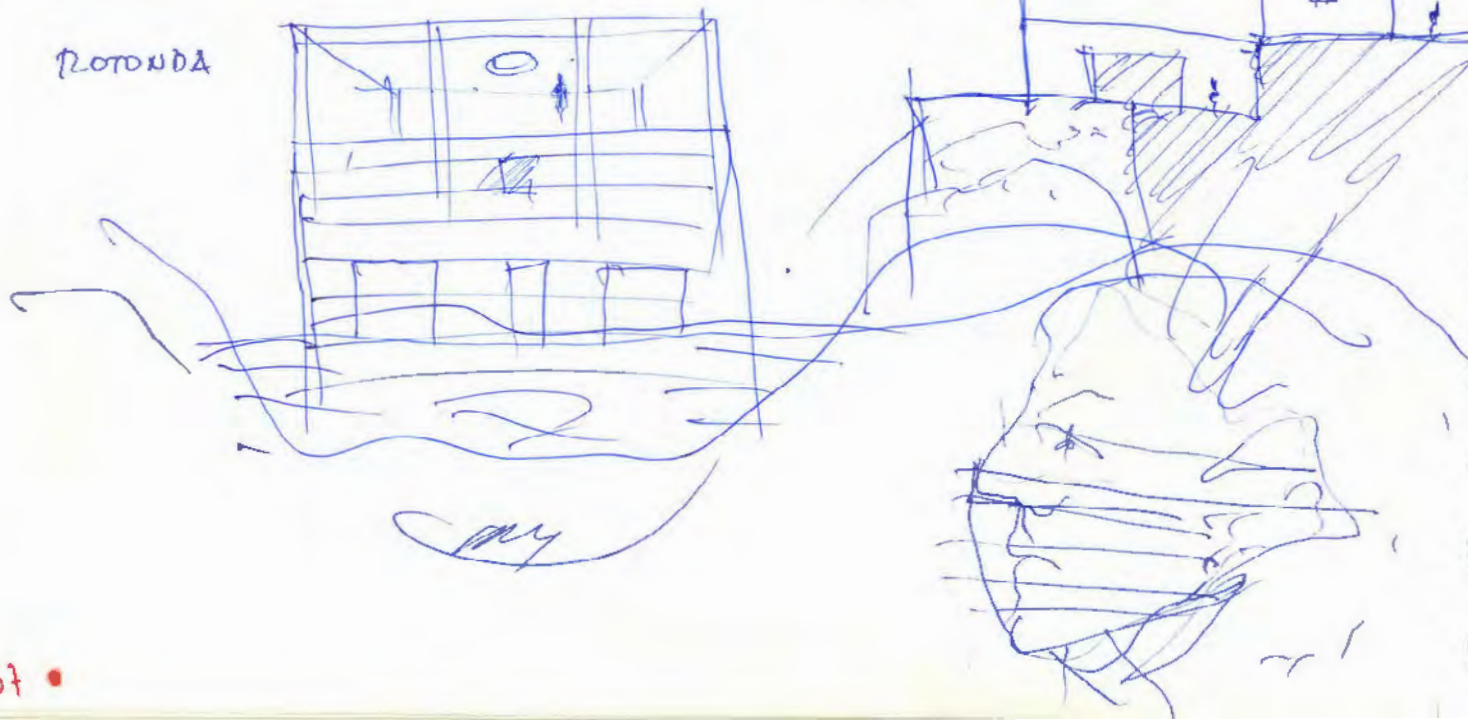



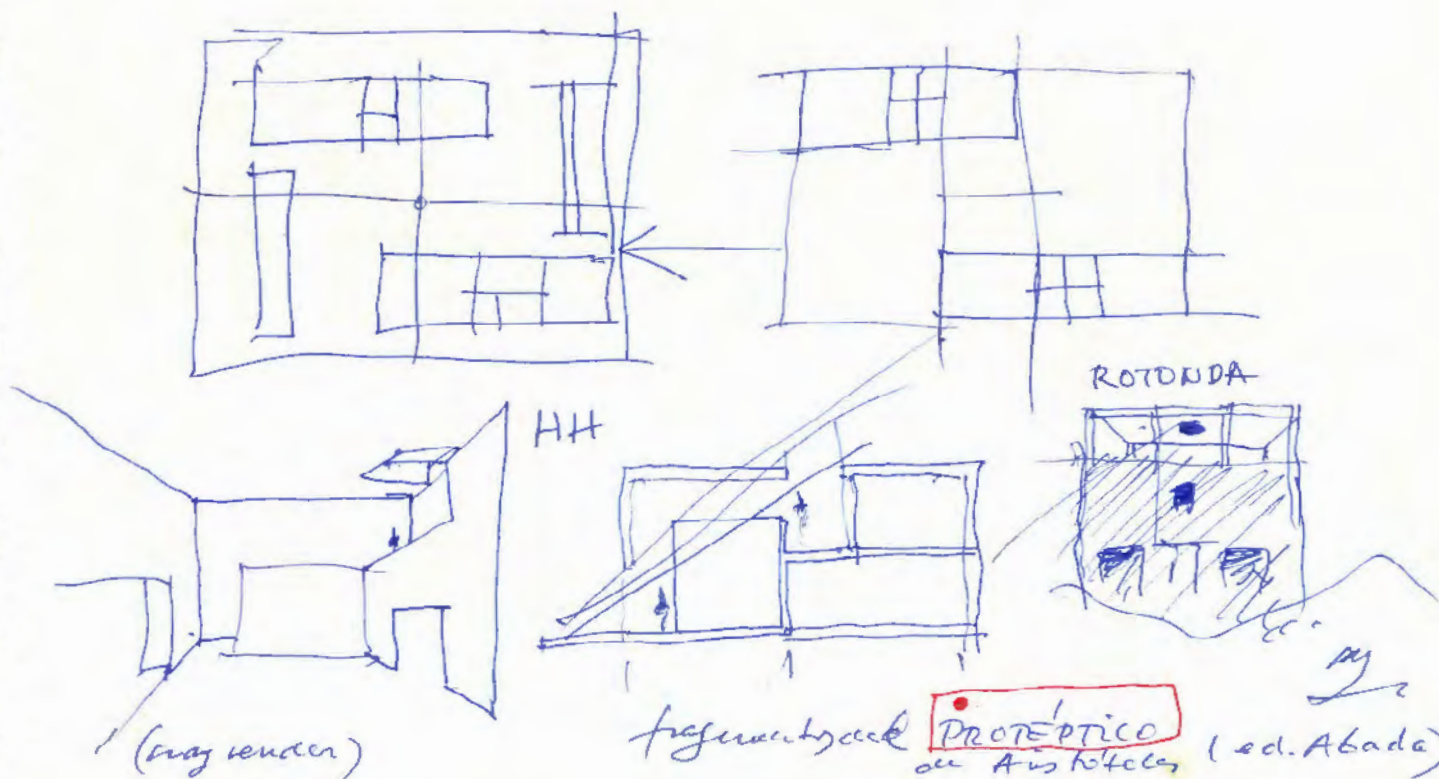

(mag sender)

(pág 111)

99. "La Sabiduría, se revela como la más deseable de todas las cosas"

92 (pág 109)

"Añaden, los que tienen entendimiento deben cultivar la filosofía por el fozovivismo de los verdaderos y buenos placeres."

91 (pág. 107)

"y así cuando haya numerosos ejercicios del alma, el más importante de todos será el de

85 (pág. 105)

Saber lo más posible"

"Pensar y razonar es, entonces, o la función única o la mejor del alma"

PROTÉPTICO

de Aristoteles (ed. Abada)

ORIS

foto de CADIZ / papá y amigos. (13 nov 2020) en casa (uncle)



con todos con  
un puro en la mano  
(también papá)

12 papá

1 candidato Conalg. (Maruja Jendino)

2 un amo de Moreno (M<sup>a</sup> Teresa)

3

4

5 Jesús Niño Astudillo (Pilar Isabel)

6 D. José de la Higuera ( + Marifina)

7

8

9

10

11

12 papá

13

14

15

¿ Mazorra?  
(Buenito)

SM

Vicente Sánchez VRALOE  
Ramón URRESTOLA URIANTE  
Ciriaco ALZOLA

José Antonio ALZUGARAY  
Ignacio AMURRIO  
Miguel SÁNCHEZ VEGA  
Vicente SÁNCHEZ MIGUEL  
Valentín HERNÁNDEZ  
Francisco DE MIGUEL

Francisco ALMAGRO  
José GÓMEZ PLANAS

Francisco HUIDOBRO  
Luis LAITA  
Ignacio LAITA  
Enrique TORRES-ROJA  
Miguel SÁNCHEZ VEGA  
Victoriano SÁINZ CONDE  
Juan Carlos DE SUSO

Enrique SANTAMARÍA



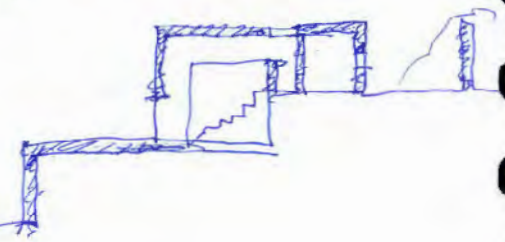
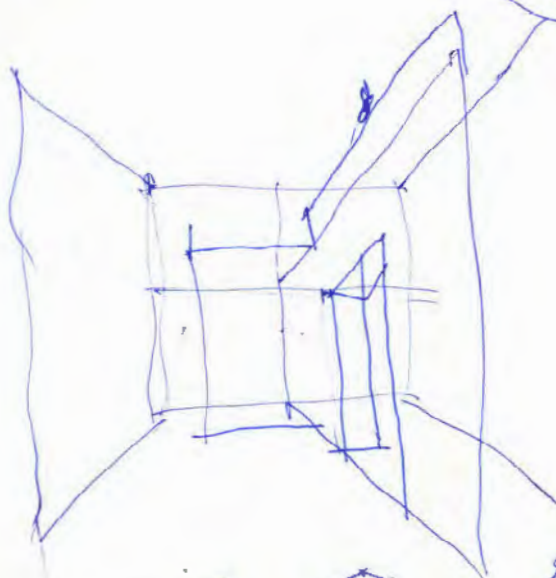
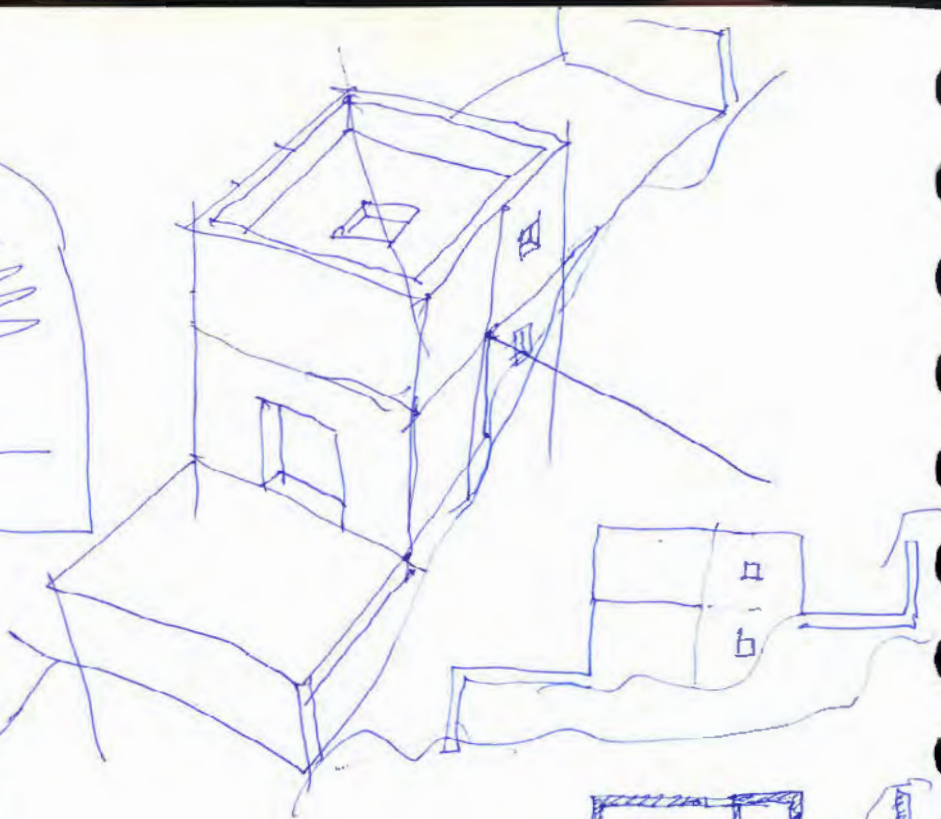

17 novembre 2020

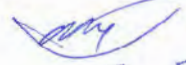

FM house ! My.  
24 nov 2020 For today

ORIS →

36

637 •



# IMPLUVIUM DE LUCE LA LUZ en CATA GRANADA

Que, a estas alturas de la vida, DOMUS te pida algo para publicar, es más que un honor.

DOMUS ha sido <sup>piñón</sup> para mí, más que una experiencia y más que me pidan que hable sobre la luz en mi edificio de CATA GRANADA.

Como en un ingenio romano lo recoge el agua que venía de lo alto, siempre pensé que este espacio de CATA Granada, recoge la luz que viene de más alto todavía. Y todo el espacio era una trampa para la luz. Como un instrumento óptico lo es más que una trampa para que el aire que por él pasa se transforme en el vilagro de la Música, nuestro IMPLUVIUM DE LUCE lo es más que una trampa, una trampa muy estudiada, para que al paso de la luz por ella, se produzca el vilagro de la Arquitectura y para ello, he sido hecho un obrero de la labor de investigación. Proyectar e investigar, le pito unis lentamente.

Y esa investigación se traduce en los documentos que a lo largo me pide pito... de DOMUS.

1) Los dibujos previos, los Sketches, bocetos y primeras ideas y los maquetas.

2) Los planos previos de P. de ejecución con el que

de lo que allí pasa. que lo que allí ~~pasa~~ sucede es ese  
vitrófono de la Arquitectura.

Yo me acuerdo más que clar Granada. Gracias

Los constructores Juan, Juan, Leonor, Leonor - del espacio.

Las imágenes fotografías a cargo de Francisco Javier el Escrib





ORIS

24.nov.2020

20 edition of the DAYS of ORIS  
I thank, Andrija Tursan  
and his team

IM.  
(G)

MUSICAL

LIGHT

comparison with musical instruments.

light piercing stereotonic. makes more powerful.

light thru space tear pieces dissolve the space.

light needs shadow to make visible its materiality.

in my tectonic pieces

De <sup>IM</sup>Plas, <sup>IM</sup>tufo..... <sup>IM</sup>rotunda / <sup>IM</sup>Zauca

in my stereotonic pieces, <sup>IM</sup>Granada, <sup>IM</sup>Venice.

<sup>IM</sup>Hourco, <sup>IM</sup>Tecun, <sup>IM</sup>Robert Cluck pavilion

light is plays the architectural instrument!  
make the miracle

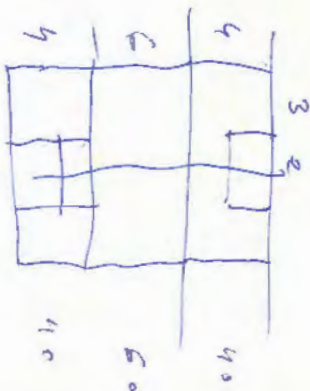

- 0 30 RABASF
- 0 1 Comida FS.
- 0 3 Tijuana.
- 0 9 Virginia!
- 0 10 Maraton
- 0 14 RA BASTF. elections
- 0 21 CEU.
- 0 24+31 Tete!
- 0 NY IT. Lenany.
- 0 finalce ROTONDA
- 0 Comuna de PM.

MARCO MRDULJAS  
Vera Guzman

38

Friendly for ORIS  
ZAGREB

Porcuna / Milán.

La trisica cauada.

Desde la hermosura.



Et alma la tercera  
y viste de acunura y del las usas  
La casa cuando fuer  
la crítica callada  
no fu dividuano fobrua.

Desde el primer momento debo confesar,  
a estas alturas, que las imágenes del  
último proyecto de P.M.M. me han cautivado  
por su enorme hermosura.

Unas arcadas, en los lados de una  
plazuela, todo blanco en un patio de  
Porcuna, transmiten una belleza tal que  
te cautivan desde el primer momento.

Debo reconocer que con inmediata mente, a cualquier  
arquitecto le viene a la memoria el eclecticismo del  
Palazzo delle Civiltà Italiana de Massimo Rossetti  
en Roma. Aquí más contenido, con unas proporciones  
más capaces de llegar al corazón.

También a nuestra memoria vienen algunas series de  
proyectos de Giorgio de Chirico, "El origen del día" que  
"Umanos" algunos en nuestro corazón.

Pero, por encima de Rossetti y de De Chirico, la obra del  
joven y asur arquitecto Pablo Milán en Porcuna, es de  
primerísimo orden. La serenidad, la calma, la  
belleza.

Y sobre su obra, los imágenes, refines  
de jardes calligay.



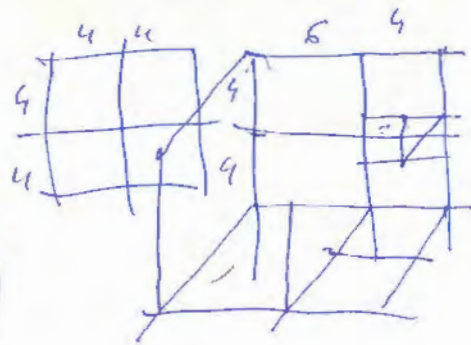

PM house

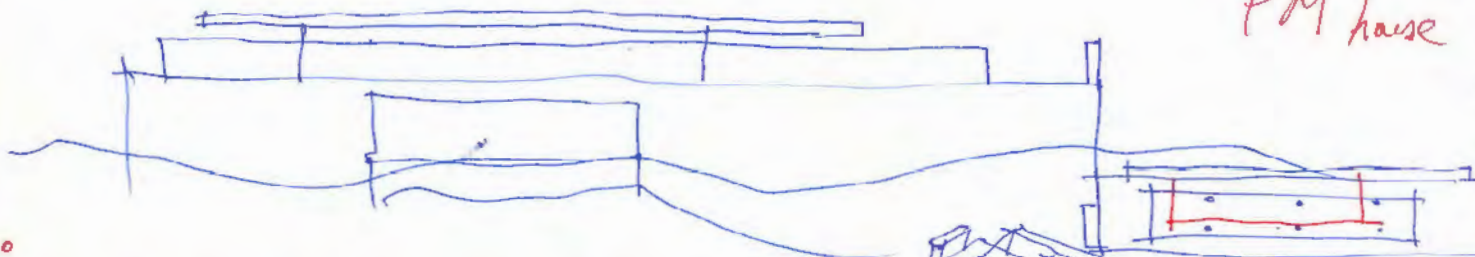

60

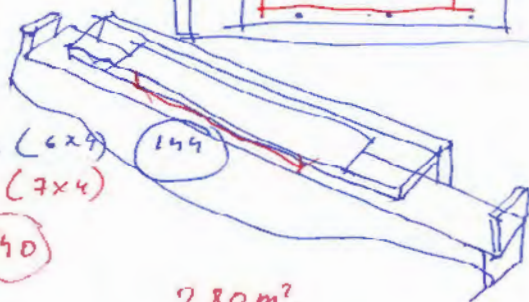
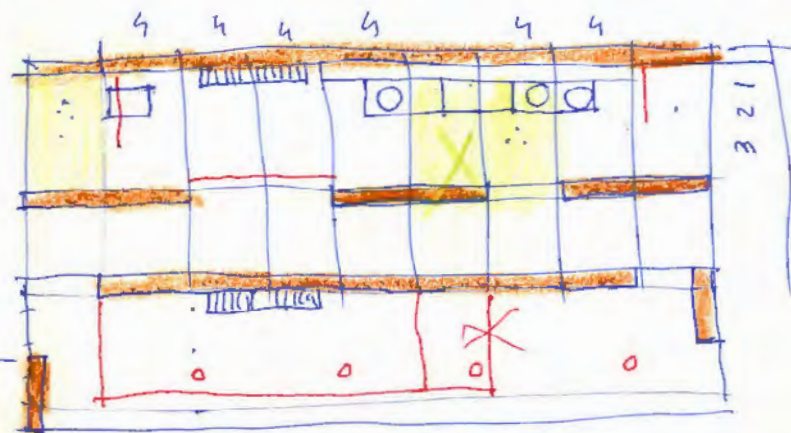

6 x (6x4) (144)  
 5 x (7x4) (140)

280m<sup>2</sup>

5 x (7x4)

including

4 x (6x4)

(96)

29 nov 2020

4 x (5x4) (80)

▷ in a Tunnel looking



PM house!  
30 nov. 2020

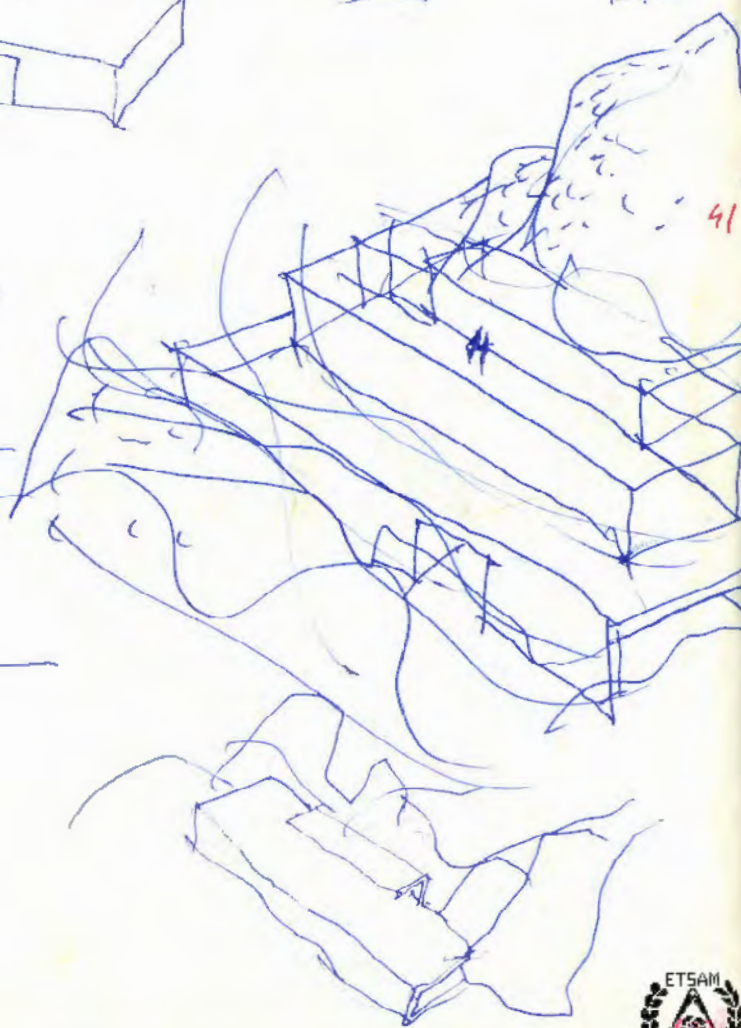
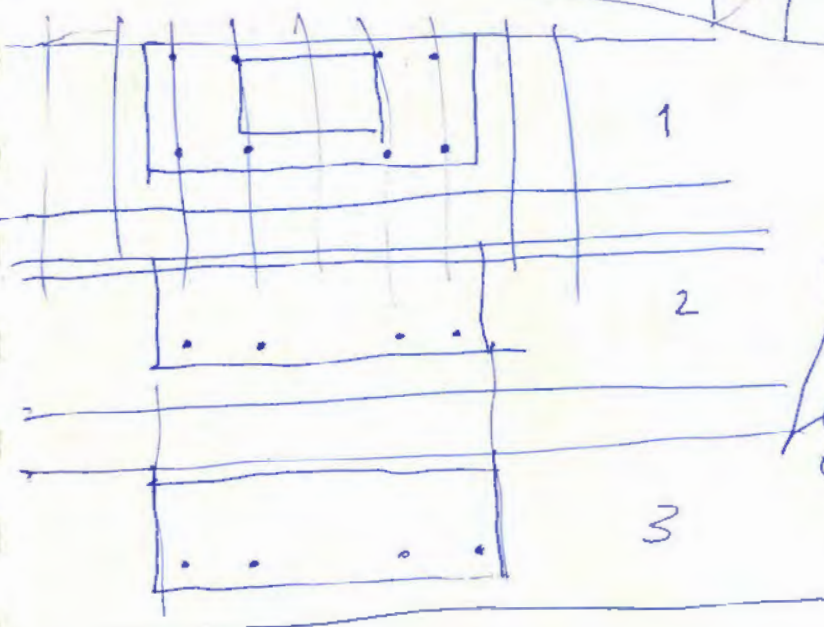
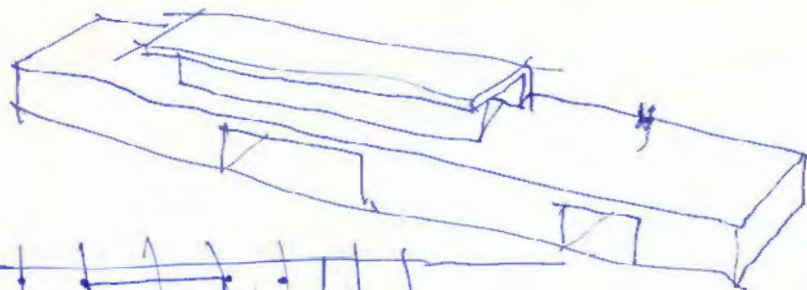



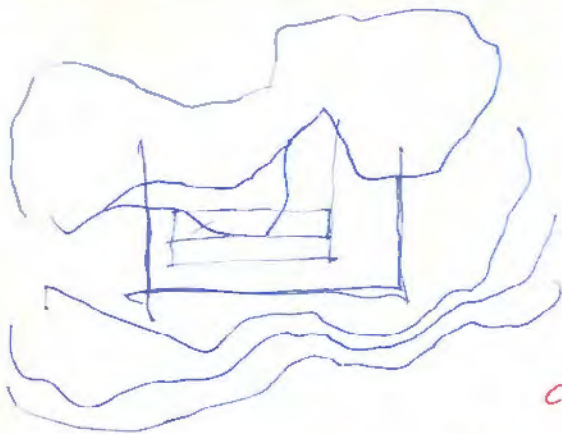

PM

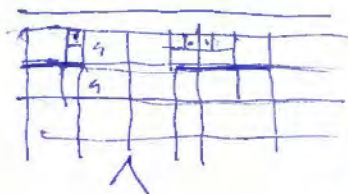

Cantata MEDEA in CORINTO  
by CALDARA (Belkijina)

42



8 dic 2020

PM

TORRELODO (NE) ST. TOMÉ

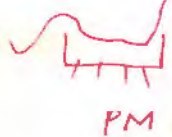
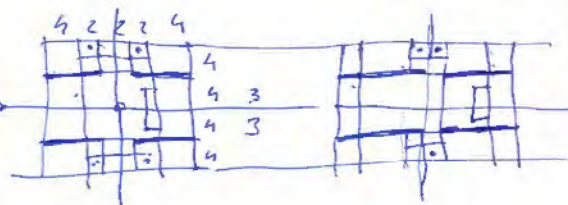

PM



STT

CENTER  
of the WORLD

→ 6°  
→ 0°

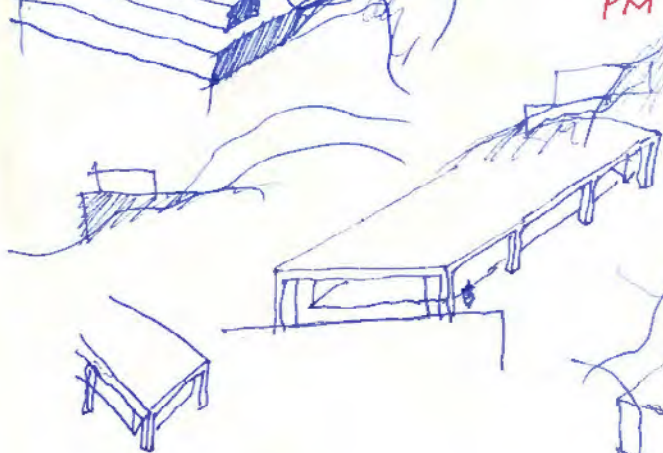
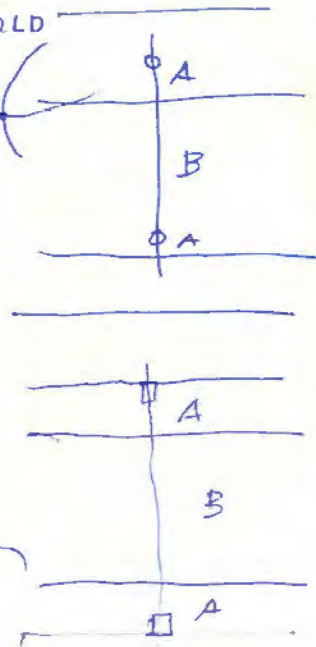

PM

13 dic 2020

PM

6370



December 31, 2020.  
 a Coy 16<sup>00</sup> pm . F. - J.  
 C + pág. 12) (+ pág. 03)  
January 4, 2021

January 17, 2021  
 Jan 26 2021 ! s.a.d  
 Feb. 18, s.a.d. 2021 -  
 • Nov. 8 2021 s.a.d.

9

W

- O Rotonda (foto Calleja) / O Tenerife push
- O Mojácar, terminal
- O El TEQUAN empezar (→ AyD)
- O HT.
- O Tomelodony trucker (NO) PM
- O Barroc. 9? 6+3 push | O LF
- O Padrón push.
- O STO TO ME ??? - | O TFE

VARIA

- ~~orden libro (Alg.)~~
- ~~orden texto (Alg.)~~ CV
- ~~WWW al día (u<sup>2</sup>)~~
- O NEMO ?
- O P. Millán + J. Calleja ? ✓ (rain in G)
- ~~TC al día (L?)~~ ✓
- ~~DONACIÓN EBAM (term.)~~ ✓ B. Hernández
- ~~Beca COAMF. + RABASF. (muj. 11.)~~ ✓
- ~~libro Bib. COAM (muj. 12. u<sup>2</sup> - fern.)~~ ✓
- ~~JA.M. RDP. ya!~~ ← → ✓
- ~~texto Julio Malo de Holika.~~

- 3
- ~~onda cero Friday 7:30~~
  - ~~COPE Sunday 11<sup>00</sup>~~
  - ~~NJIT. m<sup>2</sup> Hurtado~~
  - ~~Virginia Tech / Eisenhower~~
  - ~~CUSO CUSCO / CUSCO 24 feb.~~
- NO MIJAS

- ~~NJIT~~
- ~~Daniel Rincón~~
- ~~María Santarén~~
- ~~Pedro Touya~~
- ~~AyD. 8 de los 10~~
- ~~SHoll July 16.~~
- ~~Univariola June 04~~
- ~~Padilla-Fuente 11.~~

GRACIAS!

- ~~PNA (adren)~~
- ~~ORO (Pizzoli) push~~
- ~~DHC Roraino~~
- ~~DHC Lisboa~~
- ~~NYIT. clases (5) + 7 January 2021~~
- ~~REESCRIBIR (Pizzoli) Aricañica.~~
- ~~7MWEB?~~
- ~~20 libros distintos~~ → COAM.
- ~~libros Docents.~~ → COAM II
- ~~libro NYIT ya!~~

- ~~FAROLDI / milan.~~
- ~~guía SXL NYIT - reserito~~
- ~~adren PNA con D. QX.~~
- ~~SANXOLD~~
- ~~REESCRIBIR. Aricañica~~
- ~~FORBEJ.~~
- ~~Porcelanosa PRINT. Marisa.~~
- ~~Sánchez Nouero (Juan Carlos Vega)~~
- ~~AV push!~~

+ Eliot. of the poem.  
 Eliot (O. Paz) excellence,  
 rigor, depth, variety,  
 construction, vision of its parts.  
 of the whole!

43





R.BATA

P.ALTA

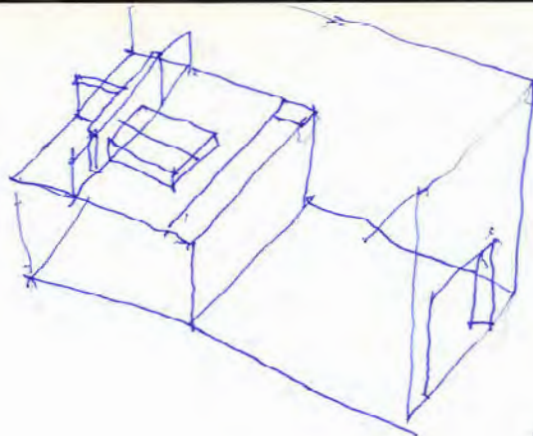
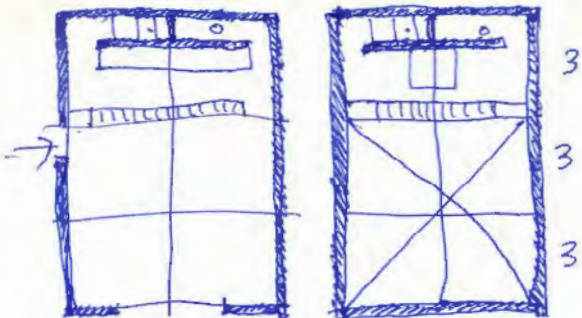

Canards-  
Traverse

TFE

9x6<sup>30</sup>

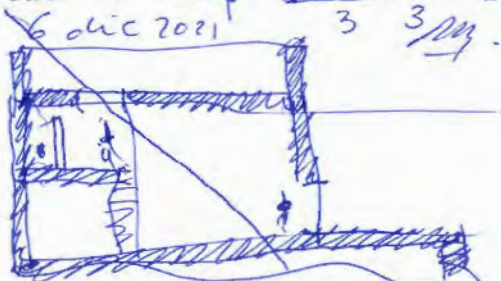

9x6'5 58<sup>1</sup>/<sub>5</sub>

+

3x6'5 19 5

78 m<sup>2</sup>

STTOME

Jan. 9. 2021

12x12

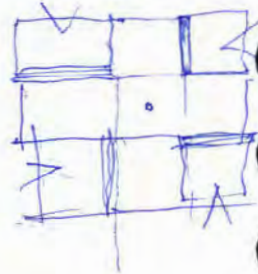

64 • 637

• 637

NYIT / January 10 2021

S small. A house of DREAMS. (see page on 77 booklet)  
 L skyscraper / in Manhattan.  
 plan. 100% less than SEAGRAM.  
 high. 10 or more than SEAGRAM.  
 apartments. 1, 2, bedroom +  
 offices. 1, 2, roomy.

- FLOATING
- RUNNING.
- COMPROMISE.

~~M. Nursery / in San Francisco.  
 program. Bennett. 4 classrooms + common space  
 + patio.~~

• NYIT

- TIME (suspended time)
- POETRY (.. reaction)
- FLAT H.P. (remembrance)
- ENJOYMENT (
- BEAUTY (
- LIGHT
- WINDOW.
- MEMORY.
- RESEARCH.

- LIMAR
- JULIA
- EMILY
- SARAH
- FRANK M.
- ZVI
- SANTIAGO
- ALI

95

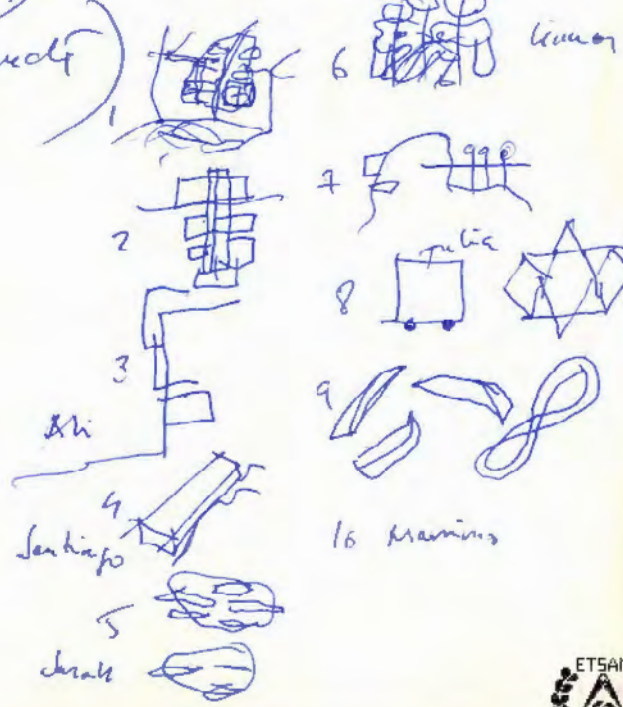



62

0 En D. Quijote de la Mancha; II parte, en el capítulo LXII pag 1023 y 1027, la cabeza de bronce fabula uere de jase de D. Antonio, Zarcelous, responde a todas las preguntas que se le hacen. Una pronunciación de lo que 4 siglos más tarde, ahora uisano, es ALEXA!  
 cubierta TADEUSZ MICHALUK.

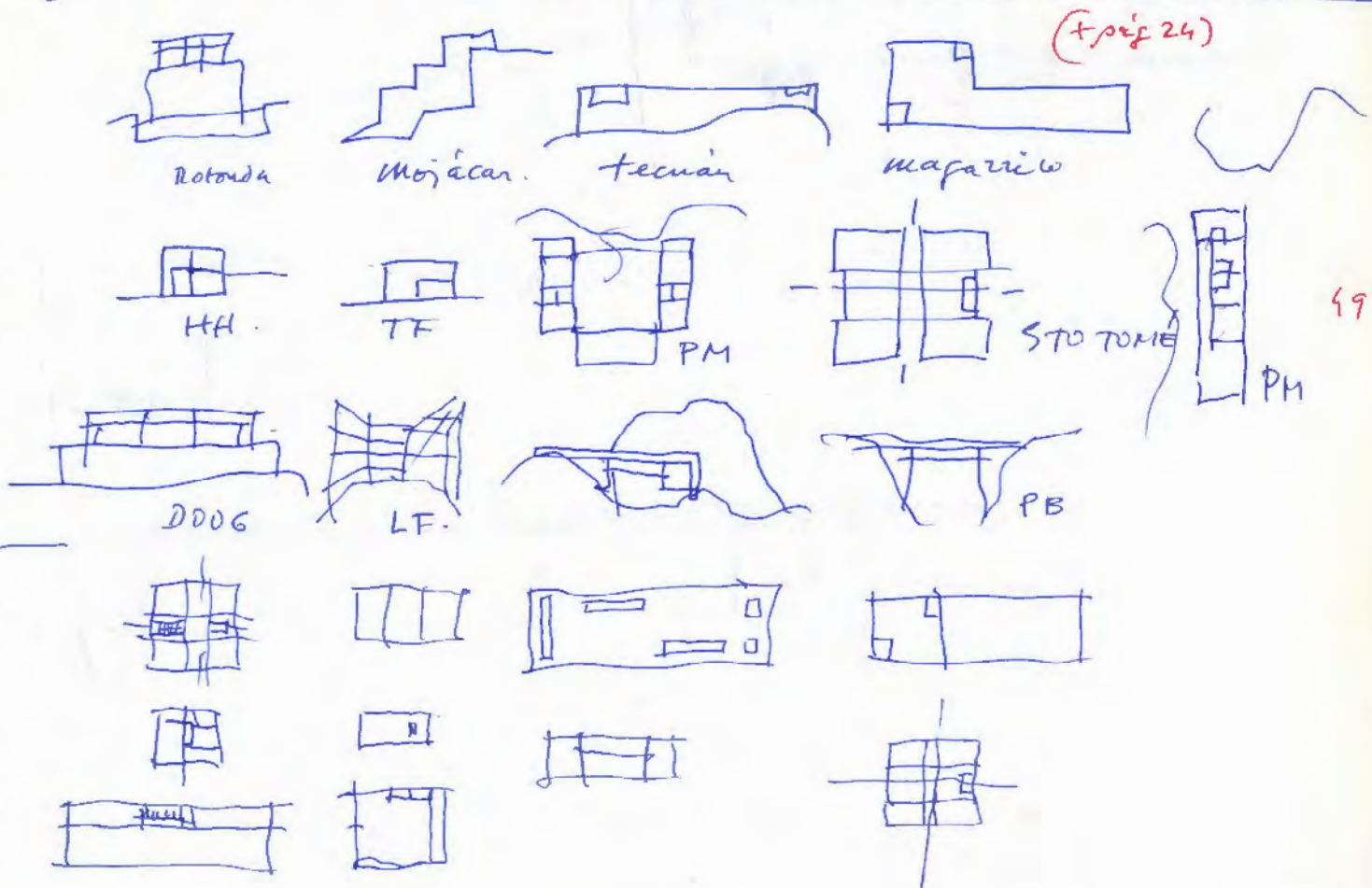

PM

January 26, 2021

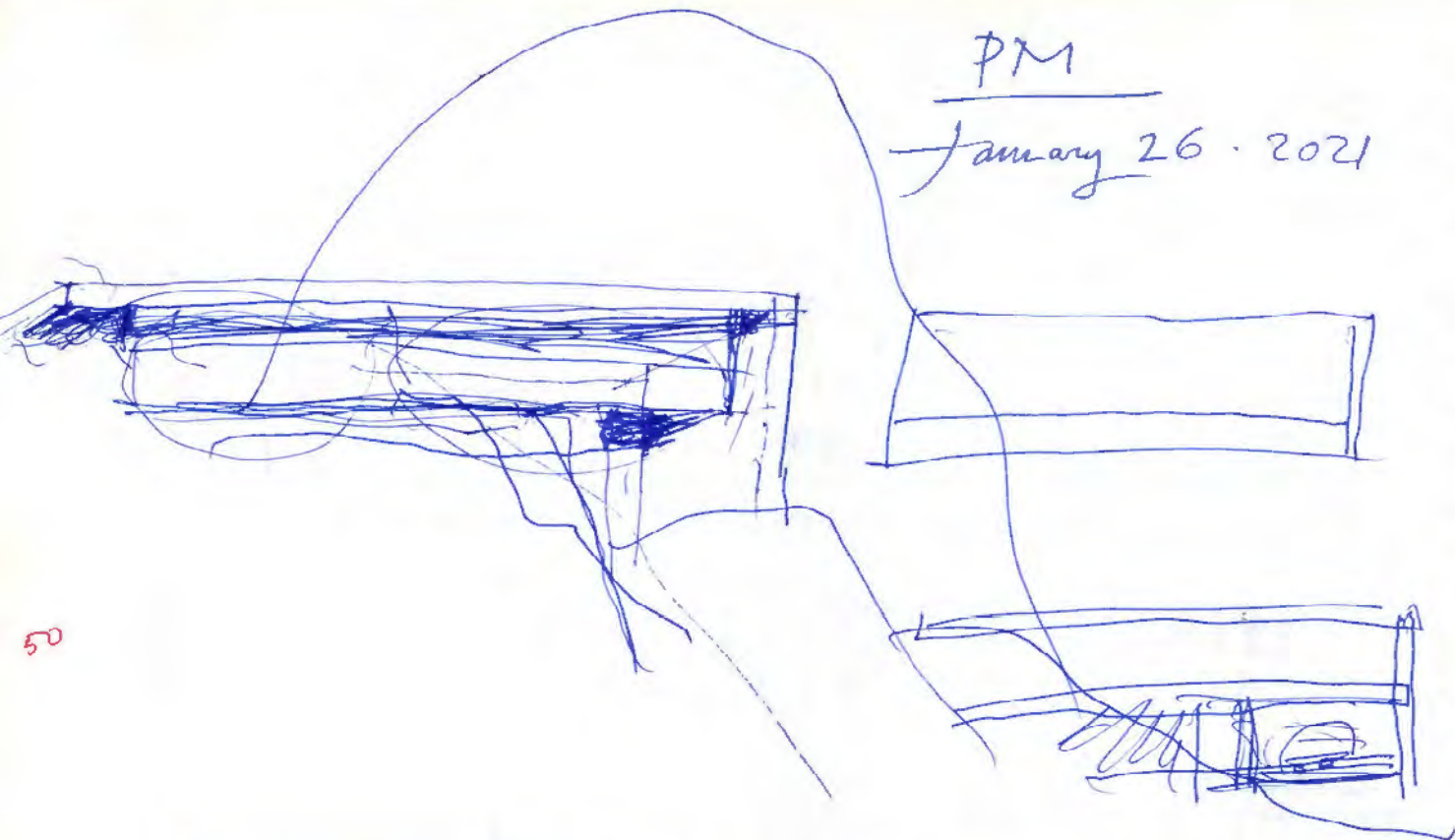

50

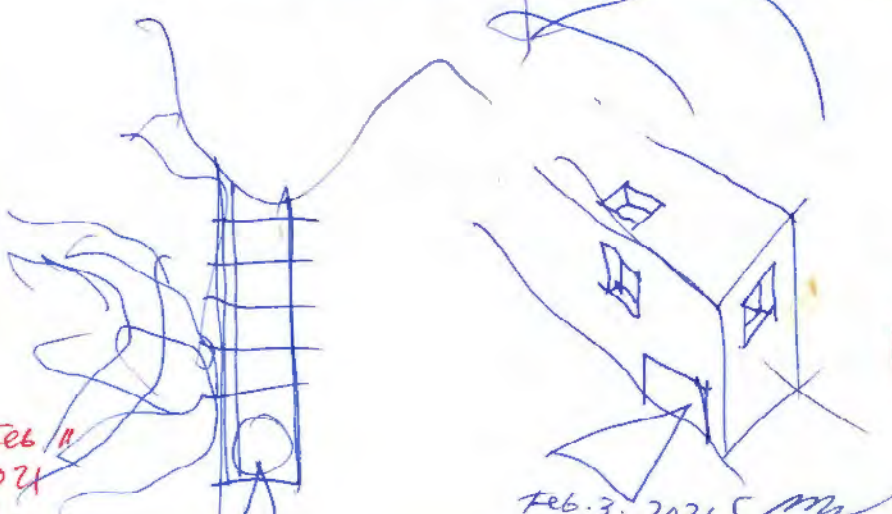

Feb 11, 2021

Feb. 3, 2021 *Ma*

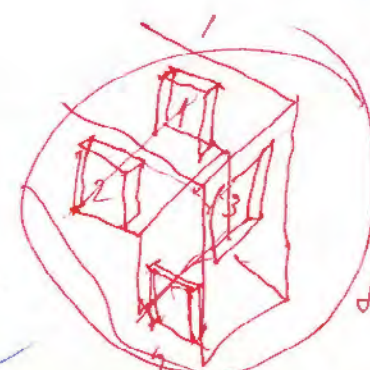

PM  
Sept. 12, 2021





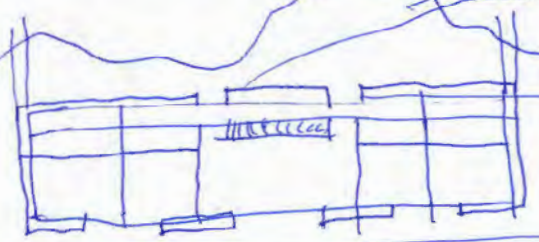
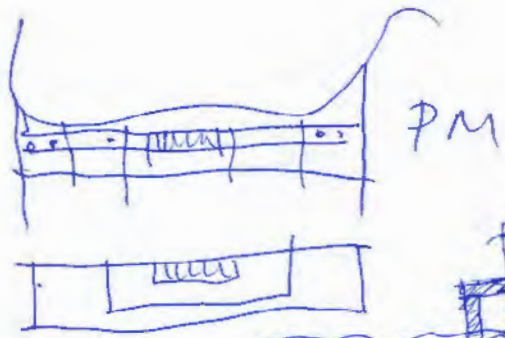

28  
enero  
2021



1  
febrero  
2021

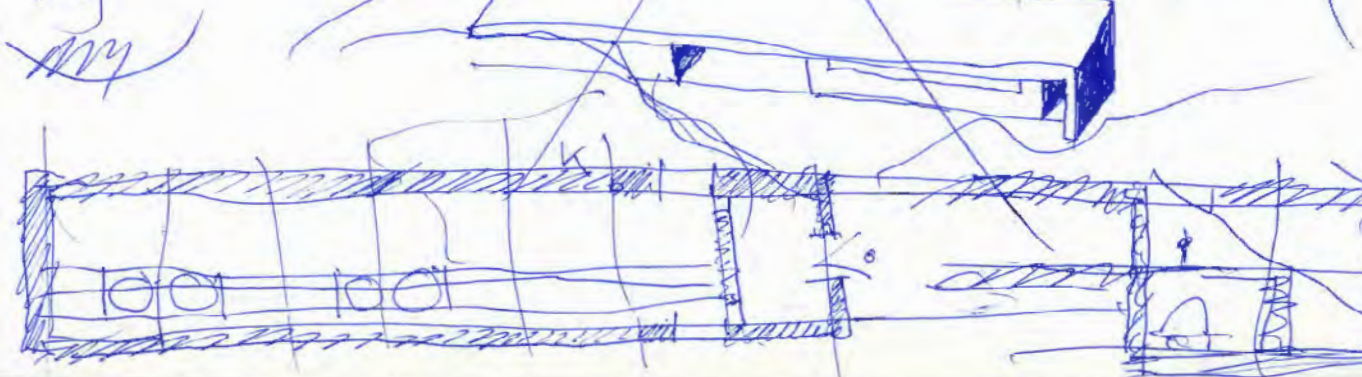

57

1202.11  
907





Feb 5. 2021

52

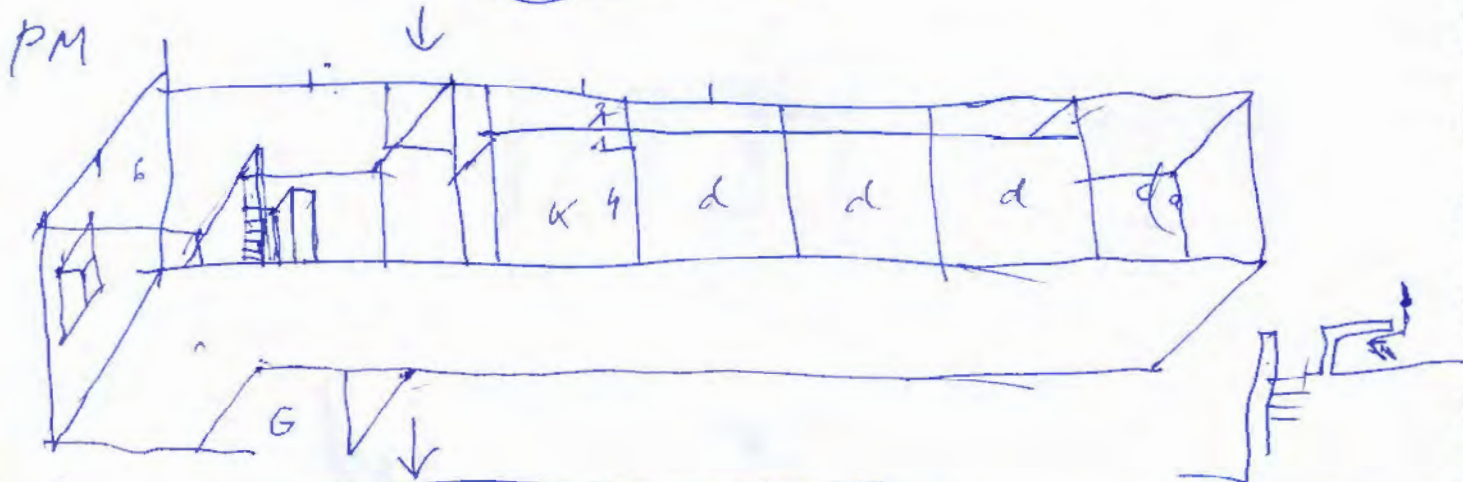

PM

Feb 11  
2021

8 Feb. 2021

my



February 9, 2021.

temas pendientes → MAY.

February 19 - 2021 / Friday.

9

- ✗ Libro DOCENTE NYIT. (texto Perbellini - 5 la Belleza - students.  
Contenido, <sup>Brad / David</sup> <sup>Alej. / Alfonso</sup> <sup>cristian / Miguel</sup> (texto Brad Engelsman - 5 la Sabiduria  
- texto ACB. si la... [hoj fin 1º-exercice!])
- ✗ REEScribir a JAIMA (nota de prensa en REP. de Reescritura)
- ✗ Libro de James ~~FAIT~~ <sup>TAIT</sup> (nota en WEB. ✗  
hacer NP. (pag WEB+...) (+ libro de Faroldi ○ ○
- DHC Lisboa ○
- DHC Rojais ○
- ✗ ~~CUSO (actas) / LUZCO~~ + Steven Hall ✗ July
- ✗ ~~Virgilia TECH (conectar)~~ + Pablo VI Univ.
- ✗ ~~NYIT Maria Huatado~~
- ✗ Plan NYIT. (+ temas M) ▷ texto SKYscraper ○
- ✗ FORBES ▷ text DREAMHOUSE
- ✗ Porcatorose
- ✗ AV (compres...)

- texto de INTRO NYIT 2022 desam
- texto de SERPENTINE particular
- 2021
- MILE video
- MAY

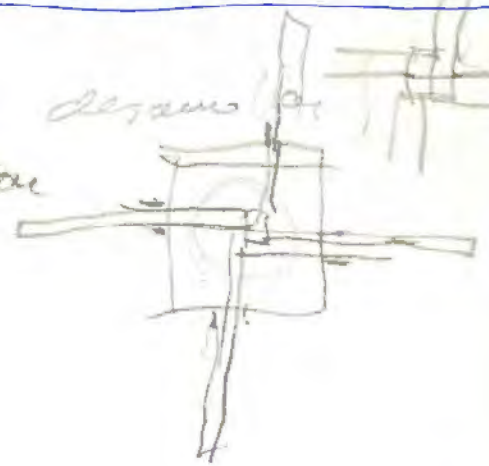

(TAIT) Introducción a la práctica de la arquitectura (Feb. 10. 2021). James TAIT. 10 Feb. 2021

page 2 "lo que tu haces a <sup>nació</sup>apartir <sup>no</sup>de la <sup>lanza</sup>madera <sup>pronuncia</sup>comparado con lo que es proyectar edificios <sup>erretar</sup>en la <sup>pronuncia</sup>práctica" me <sup>lanza</sup>dejó <sup>pronuncia</sup>el <sup>pronuncia</sup>fuero de un <sup>pronuncia</sup>casi al final de un <sup>pronuncia</sup>período de <sup>pronuncia</sup>trabajo. <sup>pronuncia</sup>ejercicio <sup>pronuncia</sup>dirigido <sup>pronuncia</sup>tutelado (no) dice James TAIT

LIBRO  
NP.

Este comentario <sup>pronuncia</sup>LINGERED and GREW <sup>pronuncia</sup>percurso <sup>pronuncia</sup>creció

54 Yo quería saber de la realidad de ser un <sup>pronuncia</sup>arquitecto <sup>pronuncia</sup>en <sup>pronuncia</sup>la <sup>pronuncia</sup>práctica (una cuestión que me preocupó <sup>pronuncia</sup>cuando <sup>pronuncia</sup>la <sup>pronuncia</sup>quise <sup>pronuncia</sup>de seguir <sup>pronuncia</sup>veo) o fuscado por <sup>pronuncia</sup>evadido

(acompañado  
Hunted  
aludido  
insimulado)

(Skewed  
pinchado)

page 12

El principal interés de este libro es conseguir la calidad arquitectónica del entorno.

Cómo la práctica de la A. y los complejos negociaciones y compromisos que ello <sup>pronuncia</sup>entail <sup>pronuncia</sup>influye <sup>pronuncia</sup>en <sup>pronuncia</sup>la <sup>pronuncia</sup>calidad <sup>pronuncia</sup>supone.

Proponer cambios en los que los jóvenes graduados y profesionales pueden realizar sus propias ambiciones arquitectónicas en la práctica, PERO aún <sup>pronuncia</sup>ing <sup>pronuncia</sup>otente <sup>pronuncia</sup>IMPROVE <sup>pronuncia</sup>los <sup>pronuncia</sup>edificios, <sup>pronuncia</sup>espacios <sup>pronuncia</sup>entorno <sup>pronuncia</sup>que <sup>pronuncia</sup>tienen <sup>pronuncia</sup>la <sup>pronuncia</sup>capacidad <sup>pronuncia</sup>de <sup>pronuncia</sup>enfrentar <sup>pronuncia</sup>la <sup>pronuncia</sup>existencia <sup>pronuncia</sup>humana. Esto es BOTH un INDICTMENT y una celebración. Un <sup>pronuncia</sup>critic <sup>pronuncia</sup>ya <sup>pronuncia</sup>un <sup>pronuncia</sup>blueprint <sup>pronuncia</sup>de <sup>pronuncia</sup>ambiciones <sup>pronuncia</sup>proyectos <sup>pronuncia</sup>que <sup>pronuncia</sup>reciente <sup>pronuncia</sup>han <sup>pronuncia</sup>ocurrido <sup>pronuncia</sup>en <sup>pronuncia</sup>la <sup>pronuncia</sup>práctica <sup>pronuncia</sup>de <sup>pronuncia</sup>la <sup>pronuncia</sup>A. para <sup>pronuncia</sup>aprender <sup>pronuncia</sup>del <sup>pronuncia</sup>comercio.



Acaba de aparecer un interesante libro de James TAIT,  
titulado ENTERING ARCHITECTURAL PRACTICE.

Editado por ROUTLEDGE, de Francis Taylor & Francis Group.  
LONDON & NEW YORK  
En ella se incluyen no sólo tips además un interesante artículo ACB

Es una guía práctica y honesta para los estudiantes de  
Arquitectura que entran en el mundo de la práctica  
de la A. Toca todos los temas posibles para ayudar a  
la gente joven a dar buen el salto desde sus estudios  
a la práctica de la A.

TT es profesor en la Mackintosh School of Architecture de  
la The Glasgow School of Art. • NYIT

✓ LISTA de clases SKYSCRAPER. (ver con Alejandro) 55

- 1 clase general (ejemplos)
- 2 ESTRUCTURA. (2 sem.)
- 3 ENVOLTURA (2 sem.)
- 4 FUNCIÓN (plantas) (2 sem.)
- 5 SECCIONES constr. (2 sem.)
- 6 LOCUS
- 7 HEAD
- 8 FEET.
- 9 CIRCULATION (V  
H)

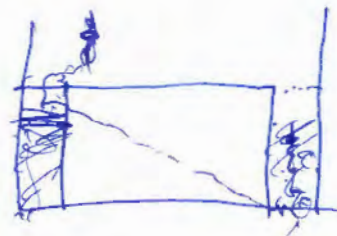

MOJ

Recorrido - Pozuelo - Vialba

1335 R → 1358 P.  
5+ 14 10

La casa de MOJACAR se ancla a la tierra a través de un poderoso zócalo de mármol (de blanco de Macael) aporazado. No sólo se resuelve <sup>con claridad</sup> el encuentro que impone el problema, sino que además quedan bien definidos los dos aristas que la casa muestra a la calle y al callejón.

Los elementos ~~de~~ constructivos horizontales, expuestos al exterior (albardilla, ..... ) de ventanera y peto de terraza y arcos, también se resuelve con piezas sencillas de mármol (blanco de Macael, en este caso pulido y fin abillantado, para favorecer <sup>tras tratarlo con los productos adecuados</sup> su impermeabilidad.

De igual manera la pavimentación general de toda la casa se hará, como cueca de las casas de Anunciación, de un mármol (blanco de Macael) pulido tras aplicar los productos adecuados. Seleccionado pero no perfecto. Pulido y abillantado para garantizar que el pulido lo hace bien. Luego, enseguida, pierde el brillo y queda con un matenatura que aumenta fuertemente.

Feb. 10. 2021

AM

56



DE TRIEDROS. (12 feb. 2021)

Un día ~~no muy lejano~~, a raíz de una exposición de  
PABOIA, y tras estudiar <sup>2011</sup> el catálogo de ~~la~~ expo en ...  
y leer con placer un <sup>tu</sup> texto precioso de Rafael Navas, escribí sobre el  
triédrico estereotómico, que es el triédrico que en los  
frontones aparece constituyendo el vínculo formal  
de aquel espacio cuadrado. Y lo compare al  
triédrico de aire, <sup>triédrico tectónico.</sup> de mi caja de vidrio de un edifi-  
cio en Zamora frente a la Catedral.  
Una vez más el fructífero tema de lo estereotómico  
y lo tectónico, de lo pesado y de lo ligero. Tan  
eficaz en la <sup>arquitectura</sup> ~~arquitectura~~ construida ST

+ Ozenfant. LC 1922 / Y + Langare TRIEDROS

- 1 > la lapis angularis "tridélica" - Casa de los ...
- 2 > el triédrico de la Casa Turégano
- 3 > el triédrico de la Casa de Mojácar
- 4 > el tapiz T de la <sup>de</sup> maison chateau / vs el T de LC. → LF.
- 5 >



18  
Feb. 2021

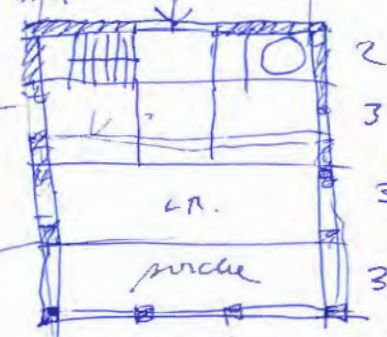

Banosa

Feb. 16 2021

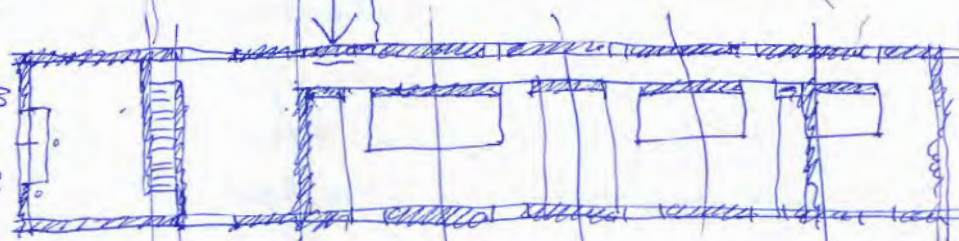

PM

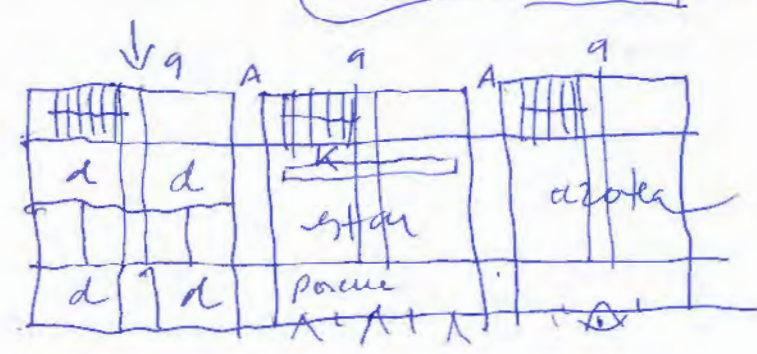

Feb 17 2021



1 What do you did the 1960 leave us in terms of architecture?

HERITAGE

DETAIL

Los 60 nos dejaron una herencia muy rica que nos sirve de base a todo lo que hacemos

- 1 las IDEAS de los maestros.密斯, LC. y Wright.
- 2 la TECNOLOGIA que nos ha abierto nuevos caminos
- 3 la COMUNICACION.

2 When you did you first come across DETAIL?

FIRMITAS

Sobre mi mesa, más de una docena de DETAIL con notafón y foto minotro, con DETALLES C.

59

¿Cómo podría yo no dar los GRACIAS ante tanta GENEROSIDAD?

y siempre publicando DETALLES CONSTRUCTIVOS!

3 Where do you think architecture will stand in 60 year?

RESEARCH.

"Proyectar e investigar" "la A es una labor de investigación" repetitivamente a mis alumnos!

la A seguirá progresando siempre

We are building the future!  
today the tomorrow!

+ liste DETAIL ACB



Madrid, February 18. 2021 / Thursday

Lesson tree

GASPAR HORTUS / Horty conclusion / tipología andaluz / economía SKY / emmarcar el cielo / fixtura / privada de fijos

DEBLAJ BELVEDERE / selvedera / sitio / MOUNTAINS olive

GUERRERO / continuity / + aire / SKY orange / PIECE ON

OLMICK BETWEEN / between 2 / May / Hudson river / Colony in / Colony out / RIVER

INFINITO / underline / romano / tiempo / ruina / SEA / hitiguen / hitiguen / arena / hitiscos / history

ZARCH ↑ Pérez Henares / + Jorge Tony Cuelco!

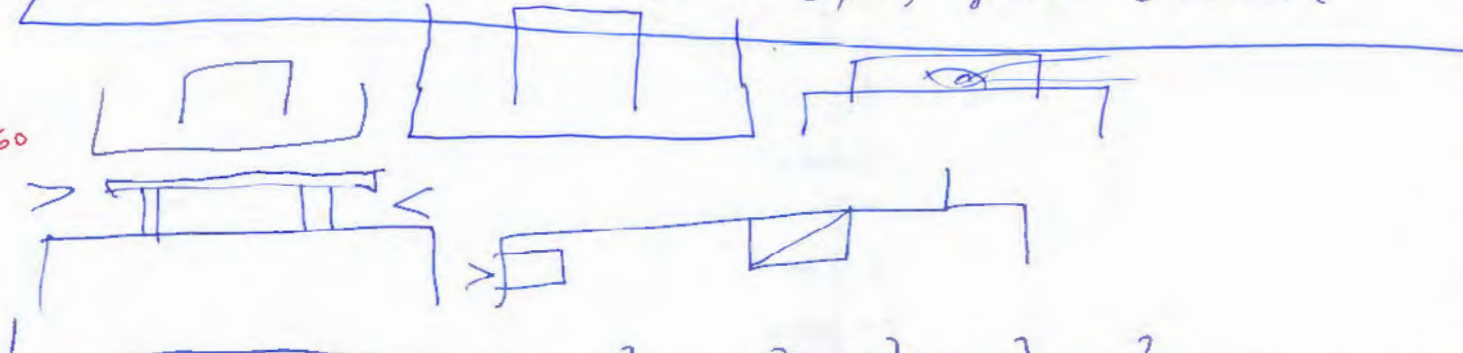

SKYS CRAPER WHY? WHERE? WHO? WHAT. HOW?

Feb. 21. 2021

- > CENTRALIDAD. centrality.
- > las 4 direcciones (N.S.E.W.) 4 direction
- > emergente EMERGENT
- > faro LIGHTHOUSE \*



El tema del taxadelo a capar de coronar  
muchos temas.

SKY  
SCRA  
PER

1) el sueño de la Humanidad. TORRE de BABEL

2) el sueño de todo ARQUITECTO: ¡una torre!

NYIT  
NYIT

3) tema con muchos FACETAS different points of view  
aspects.

a) UTILITAS. FIRMITAS. VENUSTAS.

b) las 5 W. WHY? WHAT? WHERE

c) los temas de la propia ARQUITECTURA.  
specific.

1 LOCUS.	4 ESTRUCTURA	7 LIGHTHOUSE 61
2 FEET	esqueleto frame	8 FUNCTION program.
3 HEAD	5 SKIN: materials.	
	6 CENTRALITY.	
	simmetry.	

4) desampliaremos los factores a lo largo  
de este mes hasta MAY.

5) to study MIES /  etc...

6) TYPE 

7) ~~un~~ cigarette, a spotlight, a sheet of paper





Miami

24 feb. 2021

caja blanca.

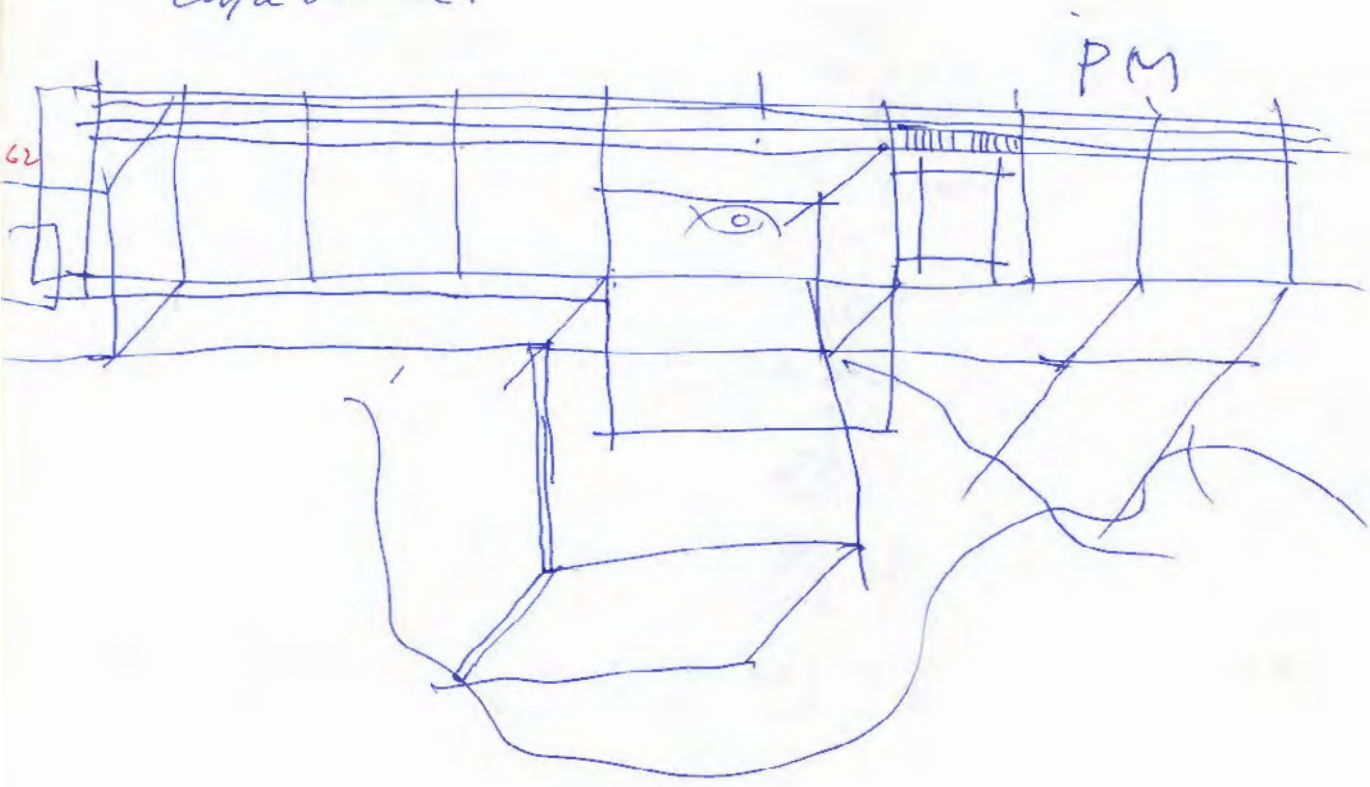



# POETRY

⊗6

- 1 PRECISION. (to be precise!)
- 2 Poetry → literature!
- 3 implacable / no "by chance"
- 4 Ruykin - MEMORY defending K.
- 5 little pieces Mier - Tugladat  
Farnsworth  
Palladi. Notorda.  
Jermi. Zaldapin

6 O. Paz. "dry to turn well!"  
Zambrows + number  
GOETHE mathematic,  
(el cuervo)

7 mitica METRIC.

8 Mier - Johnson - Farnsworth  
- Stanton.

9 AA design with beauty.  
build in TRUTH.

10 Ubetkin REASON  
painters brush in RAZON.

Surrender  
and universality

"PROVINCIAL" (ELIOT)

José A. F. Alzugar.  
Raimundo Utrera  
Joaquín Sánchez Vega  
Vicente Sancler.  
Crispín Alzola  
Arbellino.  
Enrique Torres Rojas.  
Carlos Portillo  
José Ignacio Laita

63

10 Weight.  
omit needless words!  
Stunk + EB White.

11 ORDER  
Manhattan GRID frame



# MIAMI

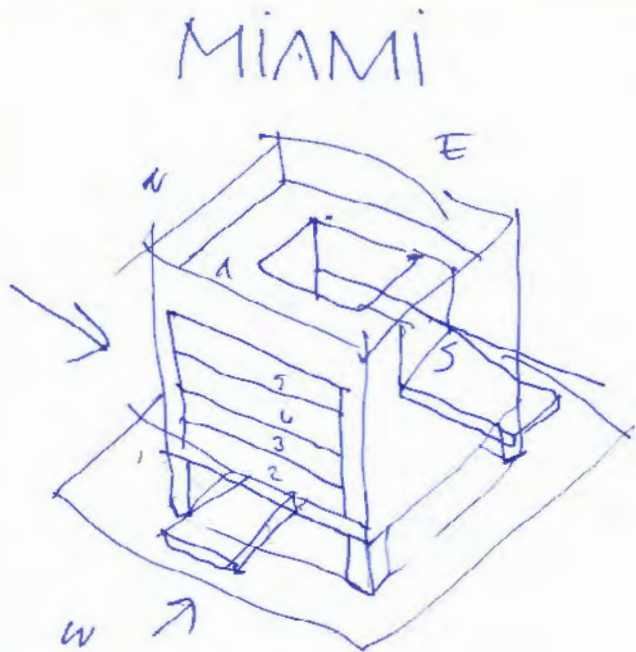

64

Feb. 27 2021 *my*

## BARROSA.

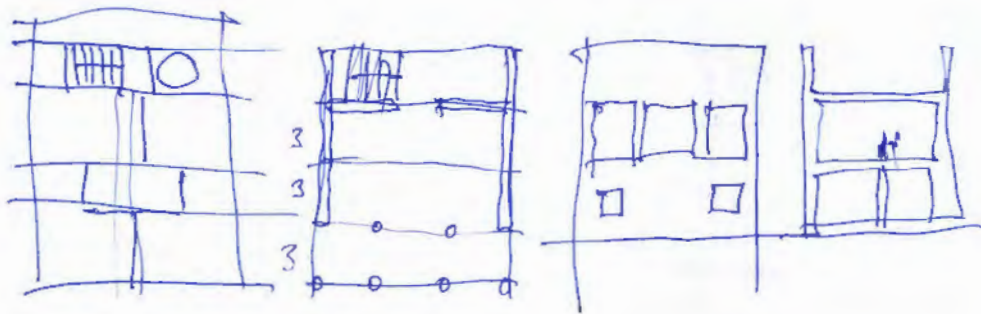



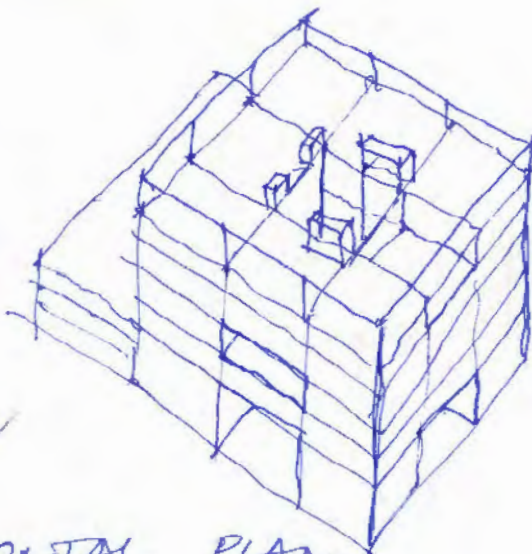
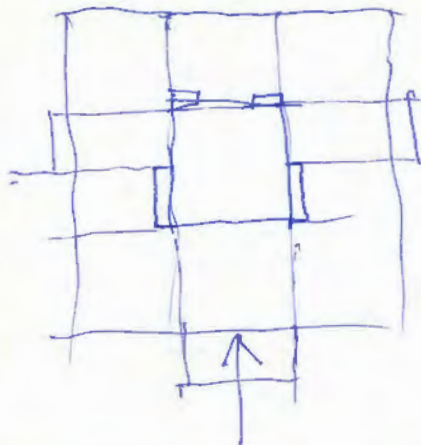

march 11. 2021 *NYU*

FLAT HORIZONTAL PLAN.

9

▷ NYIT. (next wisdom. of summer)

march	16	+ 18	3 classes	3
	23	+ 26		
april	6	9	4 - 2 (SS)	2
may	13	20	4	4

head  
feet  
fafaade  
windows  
furniture  
fine  
light  
research.

65

▷ WORKS. Rotonde + Mojacan.  
Miami + Magazzino + Tecuan.  
Tomelodoug + Banco

A 22 22  
27 29  
30

▷ STOP. lectures and text / ~~NYIT~~ / ~~Holl-july~~ / ~~BARAJONE~~  
(no PORTO / ~~Venezia~~ / ~~Italy~~.)

▷ BOOKS Pizzoli (?) AV (!) + KF

32+9/38

PM

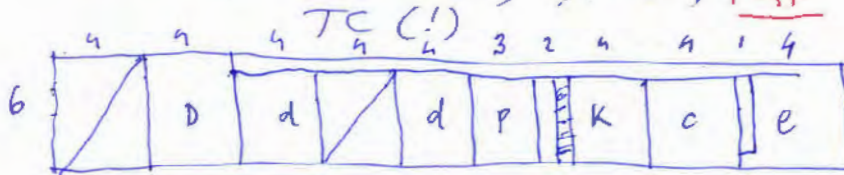

MIAMI

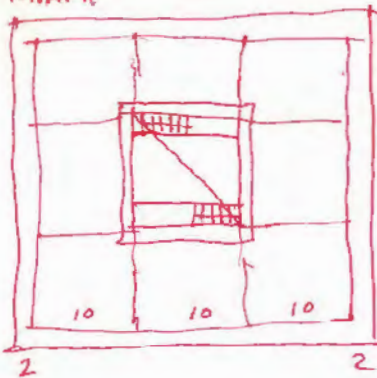

PM

39m long

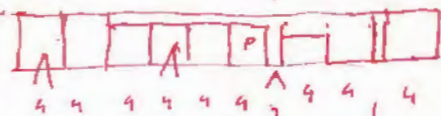

BARROSA

(pag 24)

TYPES!

April 9, 2012

(NY)

### VERTICAL SECTION 2'

- 10 WIND WIND.
- 20 terremoto EARTHQUAKE
- 30 erupin laqua VIENTEAGUAS water
- 40 JOINTS JOINT
- 50 HANDRAILS! HANDRAIL
- 60 ISOLATION. ISOLATION
- 70 STONE? fragility

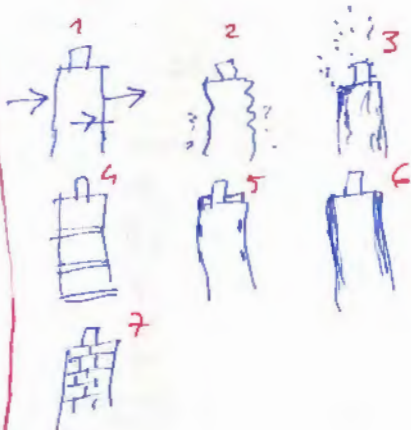

NYIT



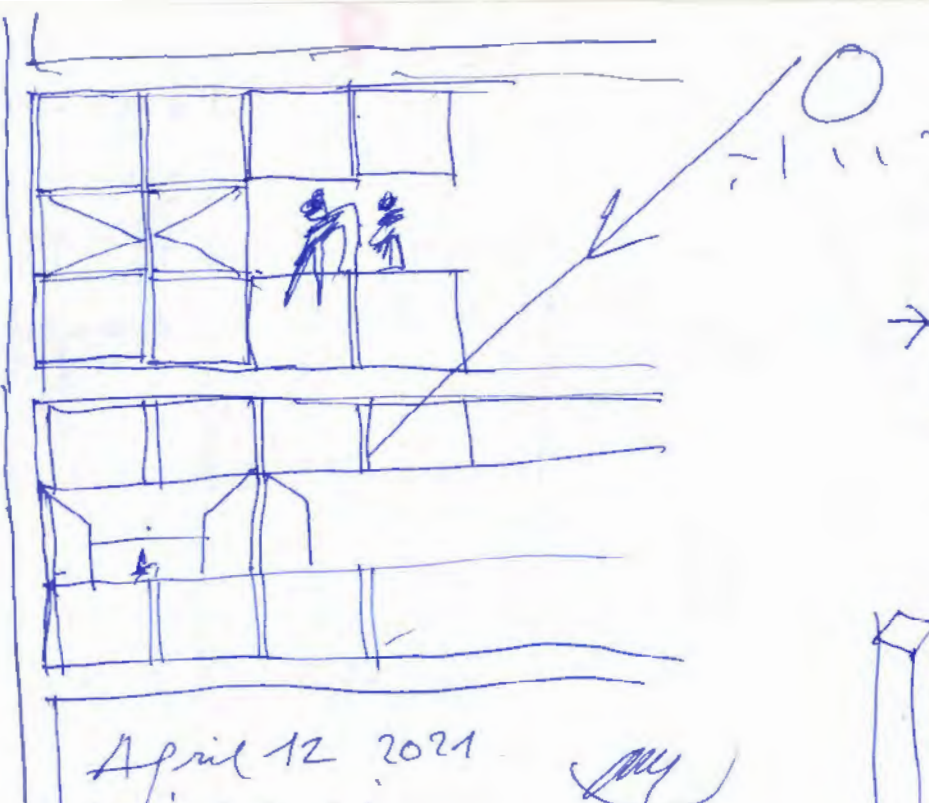

April 12 2021  
MIAMI

*my*



April 15 / Thursday / 2021 /

W Rotonda - push. | L. Francis  
Mojacar - push. | DOUG  
TECUAN. | Magazzino.  
PM. Toulodoug. | Haroh.  
MIAMI. | Lanzarote.

DOC NYIT. → May ~~25~~ x ~~26~~ ~~27~~ ~~30~~  
Columbia U. ~~4~~ ~~7~~ ~~11~~  
~~14~~ ~~18~~ ~~21~~

VARIA

Ligno BNA Jolaguen ~~30~~  
PA ~~PN~~  
~~Med # TABASE ETJAM~~

COE

150 NAS + 8 NYIT  
150 Q - april.  
~~25 CATH~~  
Lody 40.

DAT

7's M. web 7'6. Analytics. 18 may.

Jun / Bna ~~30~~ 13  
Jul / S. Holl ~~ETJAM~~  
~~may ANQUA~~

PUB.

Rizzoli x ~~2~~ KF.  
AV x ~~2~~ KF  
TC

Fraxton x ~~2~~

PV

NYIT ~~2~~ MPerbellini  
~~CF 16~~ 14 may ~~2~~  
~~EB. 16 17 18~~  
~~EE~~ ~~CL~~

April 25. 9 mayo 14 / 24  
2021

Rotonda  
Mojacar.

Miami

NYIT ~~2~~

BOOK NYIT (→)

Z  
+ NY (39/190) ci

ANALYTICS ~~2~~

RIZZOLI  
texto KF ~~2~~

g.ad.

3 X Mendrisio 3 jan.  
Euse Valero  
0 Stoll. (jul.)

11 X Loucha Padilla  
Fouente V. 14 jan

4 X Montañola 4 junio  
surrender and U.  
0 774,  
0 Peru.

CI 190  
39  
CA 25  
Q 180  
60  
75  
NA 165  
50 40

Analytics JUNE  
(7777.777)  
+ all other costs.

g.ad. (24 may 2021)



Inarcho Sombere  
 Arturo Tamayo  
 Ming de Pablo, 1961 (Pollock)  
 José Luis Tena,  
 Albert Blancafort

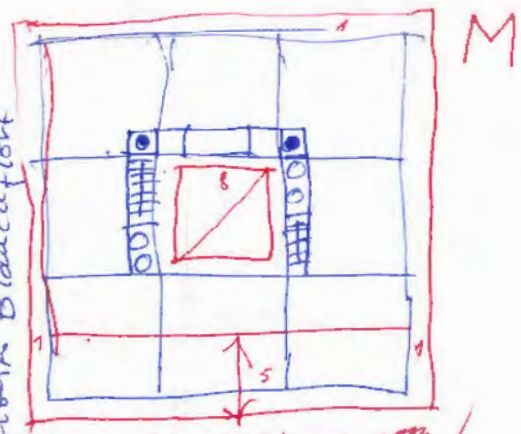

April 19, 2021.

Serigrafías integradas.  
 URSKASER Juan Hidalgo (25 April 2021)

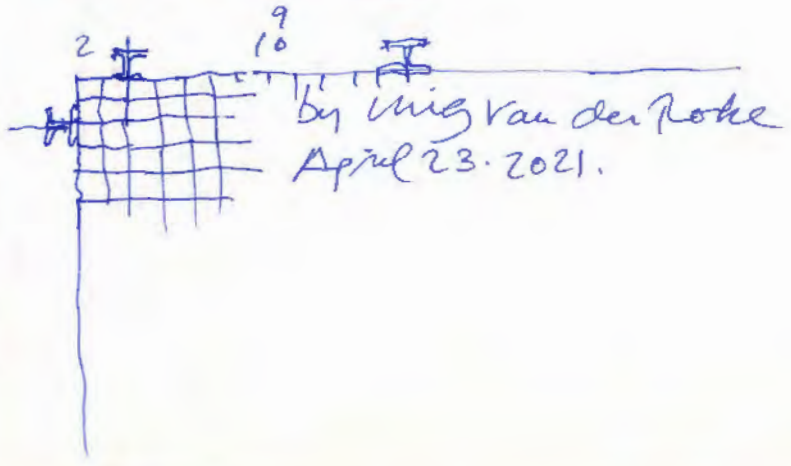
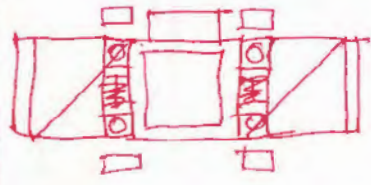
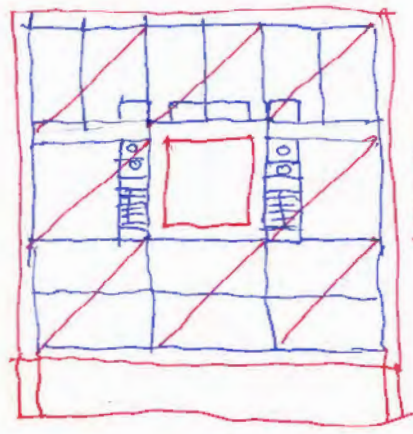

by Ming van der Rohe  
 April 23, 2021.

MIAMI

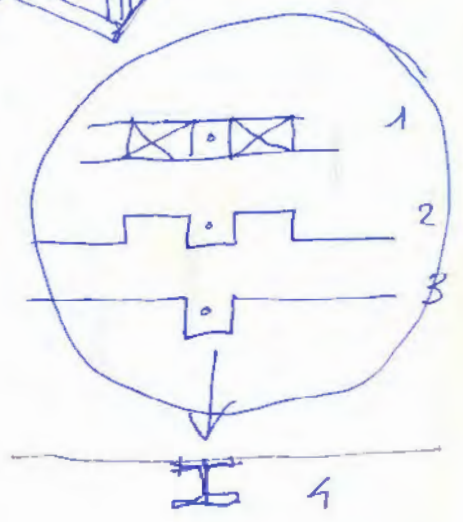
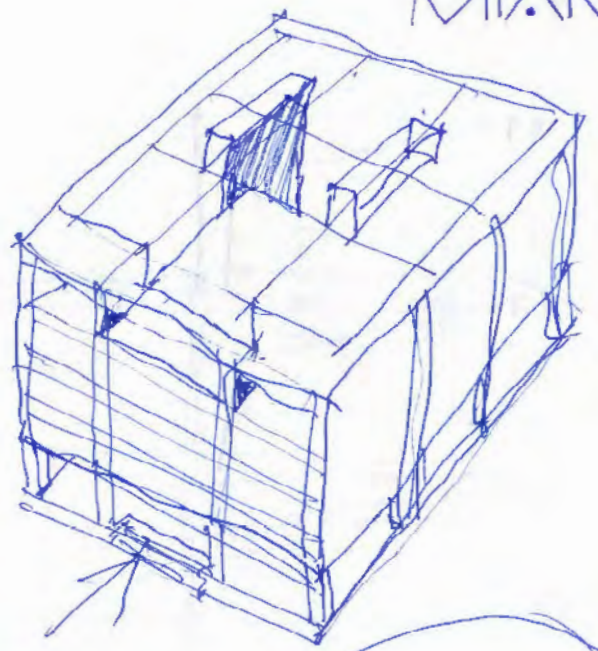

Apr. 29. / 25<sup>th</sup> un. case / g. ad. (4 - Miami (1600)  
7 Alameda (1900))

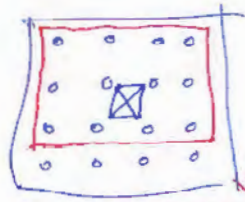
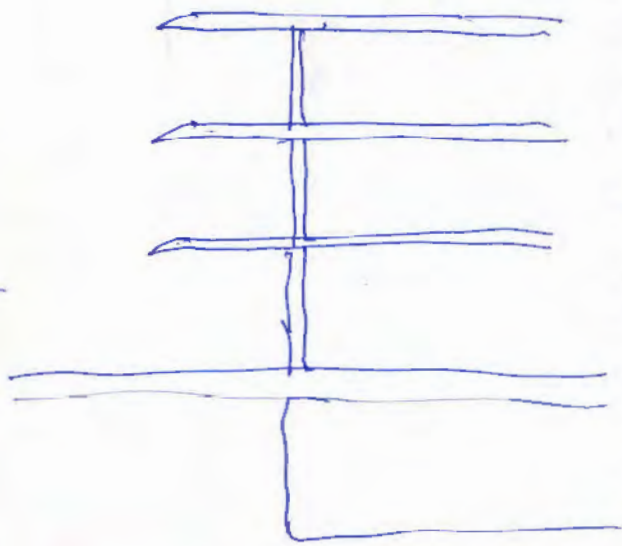

April 29 2021

PM

juice

- Domingo 16. mayo 2021
- 15:30 / casa P.18 / after work.
- > casa PM / Miami / Mojácar.
- > Ligo Ritiro / AV / TC NYIT
- ESTAR EN CASA
- > Maga 2:00 / Tenua / Levante
- > Hóll / murfanelo / Tenua 20 " "
- > Valero 3 / new di. hól / ita liano
- > Urie & Ylojica (25-28)
- > ~~matina - Fuenfuerza~~
- > 02:00 am 1-11 part. cas.
- > 74 lectura (...)

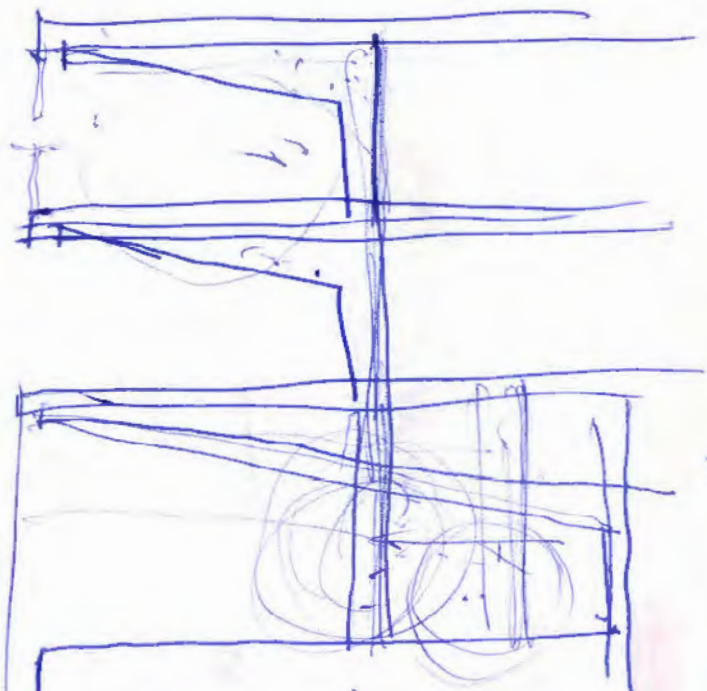

- 4 Melunpauota
- SURBUDER AND CYNERSAULTY.
- Casue Padilla
- REINVERSA y UNIVERSIDAD
- Eliet - provincial
- Outga - morvicano.
- Sofa - lacóis
- papel cuachado - casa Rotonda
- selejo - Miami.
- istropia - Tenua / Hagaria
- Tenua - casa de la
- cauzano HE.
- Hóll yubio
- valero 3 jmió,

2



NYIT

66  
61  
55  
49

text

conver 30  
Triaedry 37

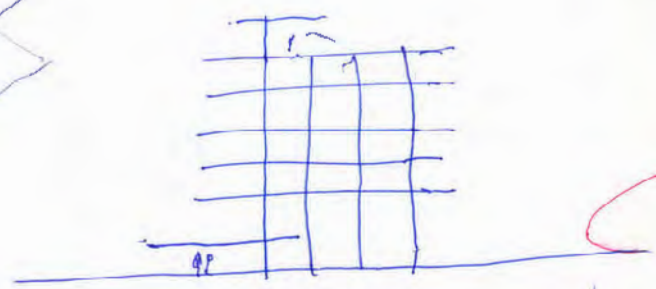
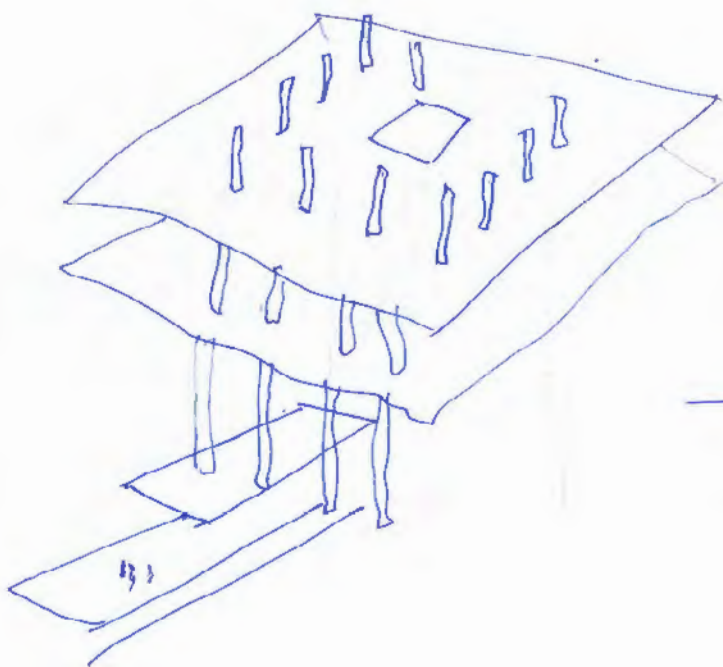

*my*

April 30, 2021

71



PM<sub>4</sub> (9. may. 2021)

BACK

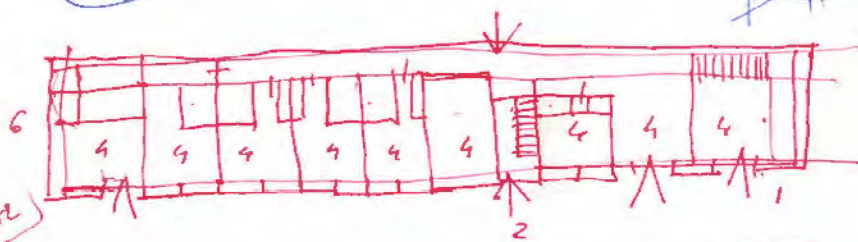
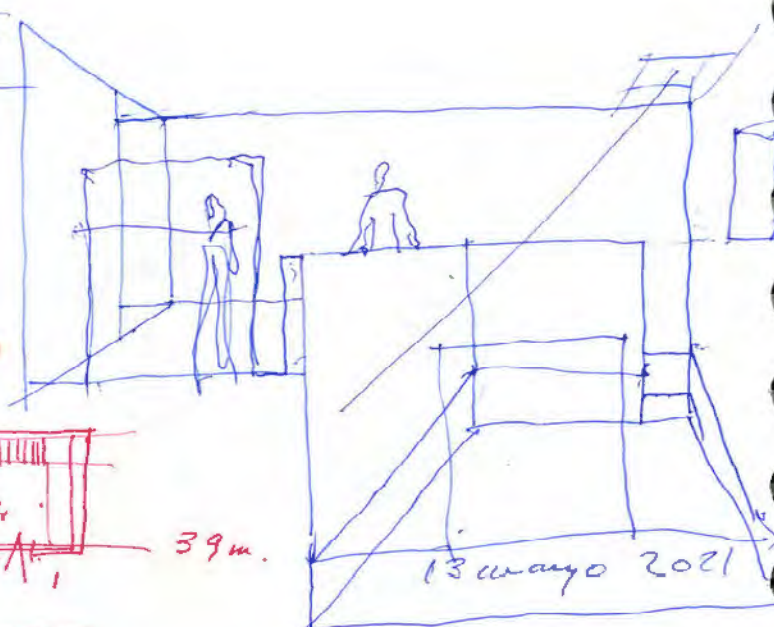
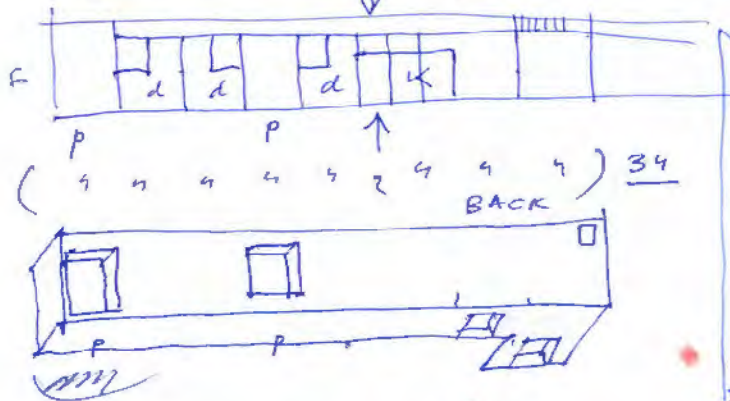

PM (13 may. 2021) ~~My~~ / reunión con Ueli y Pedro /

- 1 borde
- 2 zócalo
- 3 suelo

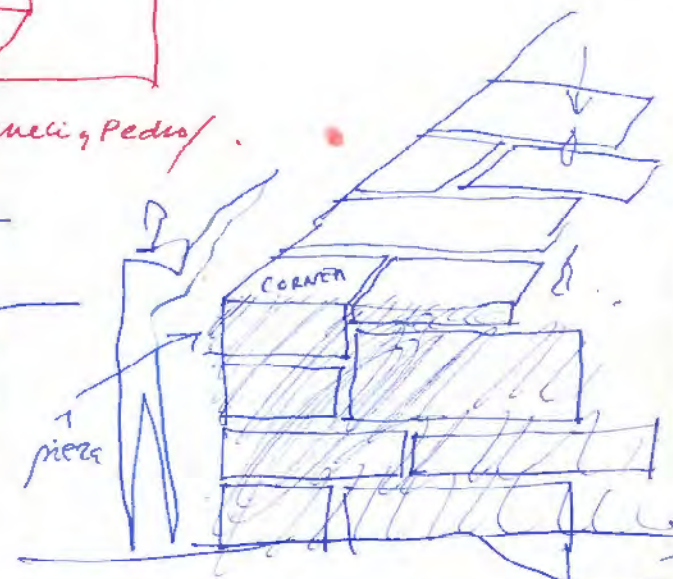
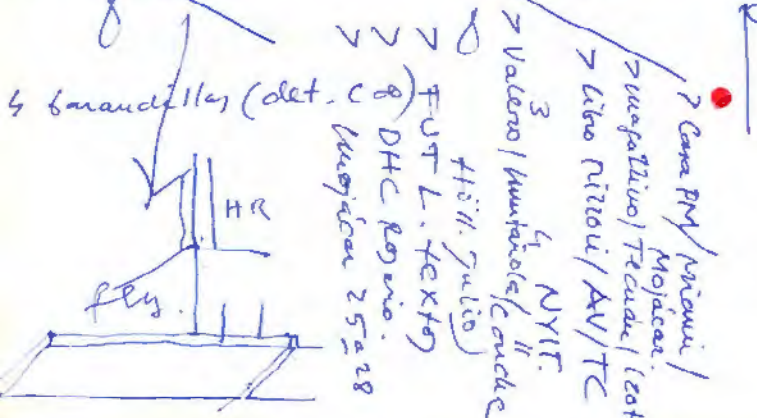

(buscar C. del os)  
19 mayo 2021.





POCAS VECES

( acerca del libro)

## LA TEORIA del DISEÑANTE

de EV.

### y el proyecto de arquitectura

pag 9.

pag 14

pag. 15 (misim)

Pocas veces leo un libro <sup>de arquitectura</sup> de arquitectura. Y este lo he hecho. Preciso, concreto, breve. Definiciones. Debo decir que ~~me gustó~~ <sup>lo me gusta</sup> todo el rato pensando en los grandes doctores, estudiantes de arquitectura.

2 Pocas veces recomiendo <sup>tan</sup> recomiendo un libro como lo estoy haciendo con este. Es una pieza excepcional sobre para cualquier estudiante de arquitectura y como <sup>el libro</sup> los pequeños, lo pondría, yo lo lego así, en un nivel especial donde tenemos libros que amo, que bebo y que cito.

pag 23  
22  
28

3 Pocas veces se tepa uno en un profesor de proyecto que, además de tener muy buena arquitectura, por sus otros características, son buen comunicador como lo es Elvira en este libro.

El fin de la pedra preciosa, tamaño dota, con el arquitecto arquitectónico, acción del col, el justadísimo.

El comi don que la be...





fiengra ante mi  
 vintorale  
 fante a luy ve day  
 i ay viue via,  
 i coimo te lo chiva!



mojacar  
 desde tenera 405  
 a las 750 de la ucum del 28 mayo 2021.

28 ● 28 mayo 2021 / 20<sup>00</sup> (8<sup>pm</sup>) en casa, en Piemonte, tras viaje de 4 días) Mojacan

junio / 3 <sup>meudritio</sup> Valero C-Lica Italiano  
 4 Barcelona <sup>multicual</sup> Uencia English <sup>lib boa</sup> Uinada  
 9 11 Madrid <sup>Padilla</sup> Lecture Castellano 3+1 table.  
 julio NY S. Höll Lecture English.

	L	M	X	J	V	S	D
junio	31	1	2	<del>3</del>	<del>4</del>	5	6
	7	8	<del>9</del>	10	<u>11</u>	12	13
	14						

~~14~~ Uinada sept. Valencia  
 Lecture portugués.  
 TD. WPT  
 Edelweissel.

24 ▷ ○ DHC: Rojano  
 ● CEU  
 ● texto 7+2

fu', pm fin, ante mi!  
 go ante di', su saber.  
 fu' en silencio  
 go tambien.  
 pero tanto fu' de in  
 es cuando me  
 que si hablaba  
 ay viue via,  
 fu' ante mi!  
 y go ante fu'.  
 y me profundos  
 unida  
 y me crear  
 la linea de la  
 vida y de la  
 cuerante.  
 fu' ante mi!  
 y go ante fu'.  
 ainge tan en  
 cuando fu' is  
 E y unca  
 y fu' yo en ay.  
 de que es cado  
 con infinidad.



# • TRIEDRUS ARCHITECTÓNICO /

viene de pág 57 TRIEDRUS

> Esta reflexión sobre el triedro en arquitectura, ~~se~~ tiene su origen en la lectura de un texto de Rafael Llano sobre el pintor Fernando Pagot en el catálogo de su exposición en Arazuri en 2011.

Allí, el pintor escribe:

"El frontón es la maqueta del mundo. Sus paredes lo sellan y lo sellan de la arquitectura"

No sé si el pintor es consciente de la profundidad de su aserto: las tres paredes del frontón: suelo y cielo de dos paredes ortogonales, todo a  $90^\circ$  son "el sellado de la arquitectura. Es el triedro es la primera construcción espacial hecha con la mano de la geometría."

El plano del suelo, completamente horizontal. Hace tiempo escribí un texto "plano horizontal plano" en defensa del plano horizontal del suelo como "sellado" de la arquitectura. Lo primero que hace Adán cuando encuentra la cueva donde llevar a Eva a dar cuenta, es alisar el plano del suelo, alisando lo completamente, perfectamente horizontal.

El plano de la pared primera no podría ser otro que un plano ortogonal, perfectamente ortogonal respecto al suelo. Por lógica constructiva, por una de la gravedad, y por lógica espacial, capaz de ser reversible.

El plano de la pared segunda, la división, no sería



Los otros que un plano ortogonal a los otros dos anteriores.  
Por razón de la construcción, para vigilar al plano anterior, y por razón del espacio, capaz de ser reconocido espacialmente. Seguro que las paredes y el suelo de la habitación en la que usted <sup>está</sup> está leyendo, son ortogonales.

"Homero, el divino, cuenta que no fue el hombre sino el deseo de investigar qué tipo de gente era el gigante que empujó a Ulises hasta la cueva de Polifemo"

En el comienzo del bello texto sobre Fernando Jago, el filósofo y profeta Rafael Llano. "Ulises, el rey, quería saber."

"El astuto Ulises y doce de sus hombres más valientes, flogan hasta allí, se asoman a la orquedad y descubren la hondura del vacío fallado en la vociferancia" Cualquiera diría que están haciendo una descripción espacial de la arquitectura allí hallada.

Y ~~sigue~~: "el pilotari sigue siendo cómplice de la floua ~~hija~~ <sup>parte</sup> de la abstracción".  
sigue.

Alguien diría que la convergencia de tres planos en dos un encuentro ortogonal, dos a dos como die-dos y los tres en un triebro, es una operación espacial habitual para un arquitecto. La Habitación en la que usted lee este texto, es más que posible que esté conformada por los 4 triebros de sus esquinas. ¿Cómo podría entonces alguien que habitualmente

28 Fundación Metrópoli - Madrid.  
2011?

19 Párrafo  
de los 80  
de la obra.







Estructural. Se nos ha ido profundizando con una normativa estricta y su interpretación.

El resultado es un edificio muy sencillo, muy sencillo y muy luminoso.

Una estructura muy ordenada define una trama clara de pilares cilíndricos, columnas, que ofrece un espacio muy bien ordenado, una ~~buena~~ solución de losa armada que ofrece la posibilidad de dar un aspecto de ligereza y claridad.

80 Una cerámica muy acristalada, acristalado en la fachada principal y con la estructura portante en los otros. Siempre con succión muy eficaz de control del funcionamiento.

Una ordenación de los fumadores muy sencilla y elemental que hace que los usuarios tengan siempre controlado el espacio.

En planta baja, la entrada se acentúa con un porche bajo que marca claramente el punto de entrada. Al estar el ground floor en alto (1'5 m en alto) se decide potenciar ese carácter de podio del que avanza nuestro edificio. Una escalera principal en el centro aclara la circulación. Un material sencillo, claro, manual blanco, da un aspecto de calidad incontestable.



La segunda parte de la planta trata a la función de restaurante.

Las plantas regulares tienen, por razón del retranqueo del vidrio en la fachada principal, una amplia terraza frontal para poder salir al aire libre desde las oficinas. En el resto de las fachadas, en la planta, se desarrolla una terraza de borde lineal muy eficaz.

En la última planta de azotea, se plantea un cenital que es un canopy, más pequeño que las terrazas de las plantas anteriores y que prende en ciertos puntos.

Las circulaciones <sup>horizontales</sup> de las plantas se organizan en un <sup>anillo</sup> alrededor del patio central.

Las circulaciones verticales se hacen a través de 2 núcleos de escaleras y ascensores que flanquean el patio central.

Los aparcamientos se desarrollan en el sótano.

Lo que general se ha llegado a un edificio muy sencillo, muy bien ordenado, muy transparente y luminoso que recoge bien el espíritu de la ciudad de Miami.

① June 4 2021 / 1800 en casa/after of.  
Friday.

② June 6 2021 /

## ⑥ TRIA ⇒ RVS

- la caja (8 tiechos int y ext.)

- la lampara.

- el fronton vs Zamora

- LC, [Choreau, terragui]

- lapis angularis (os, Rotonda, Tecuán.)

## ⑥ COLONIA

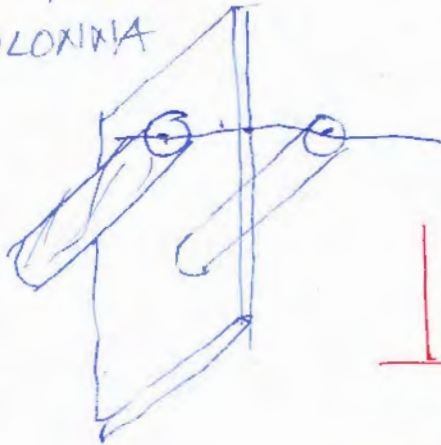

89

8 June 2021

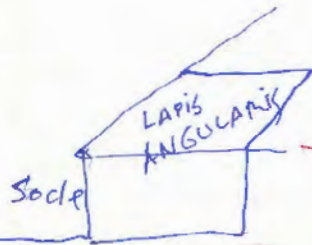

Diamante 16<sup>00</sup> 8 June 2021 My



- 0 1 libro Pizzoli / Oscar R.O.
- 2 libro AV / Luis Fg.
- 3 libro NYIT / Stock Cerro
- 4 libro text (4 fam)

- Guided paper
- Reflectionary
- Thaedray
- Courary.

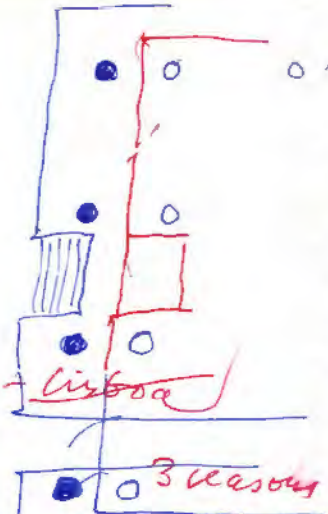

June 8, 2021 / my

Wednesday 9 / Venade

- 15 julio PORTO
- 0 Fernando Hipólito - Lisboa
  - 1 Erasmus R.
  - 2 PHD. the best R.
  - 3 20 lectures Lisboa R.
  - 7 any fou. bomb
- 3 weeks + 1 bomb.

June 10 / 2021 / RSI de P31

- 0 libro Pizzoli
- 0 libro NYIT
- 0 FUTL. text (no)

- 0 issue AV
- 0 issue TC (2014-2021)
- 0 issue DOC - NAV. COLUMBIA.
- 0 EGA. F. Solaguren
- 0 Fredy Mayra
- 0 Sanchez Tafur Venezuela (inf.)

+ Gonzalo Alfaro + Jose  
+ Pablo Millan + Javier Carriza

1669 / antrofrato Rembrandt fe Group de blanco  
0 NOBODY NEVER TO FEEL (M. Louder).  
15 INEEMION



0 Villanueva / Eonens  
after nails  
Friday 12 June 15:30 / at home after rep.

0 libro U.A. Castellano Pablo / Camino de Cadiz.

0 C. Padilla / U. Villanueva. viernes / Tomas Tomell

0 pag. 291 / Gran sistema LORCA = Tecuar!

0 Sio Ponti (luns 28 junio) / junio?

528 DHC  
L28 RABA + PONTI  
M29 SP & SP. ???

0 fuelo en portada

- Ponti
- 3 cosa
  - 1 superletere
  - 2 amate l'arte.
  - 3 Tribunale de Milano 9
  - 4 Downy.
  - 5 viaje a Spain

- 6 lannek Castellano
- 7 Carvajal X to P31
- 8 Carlo Ponti



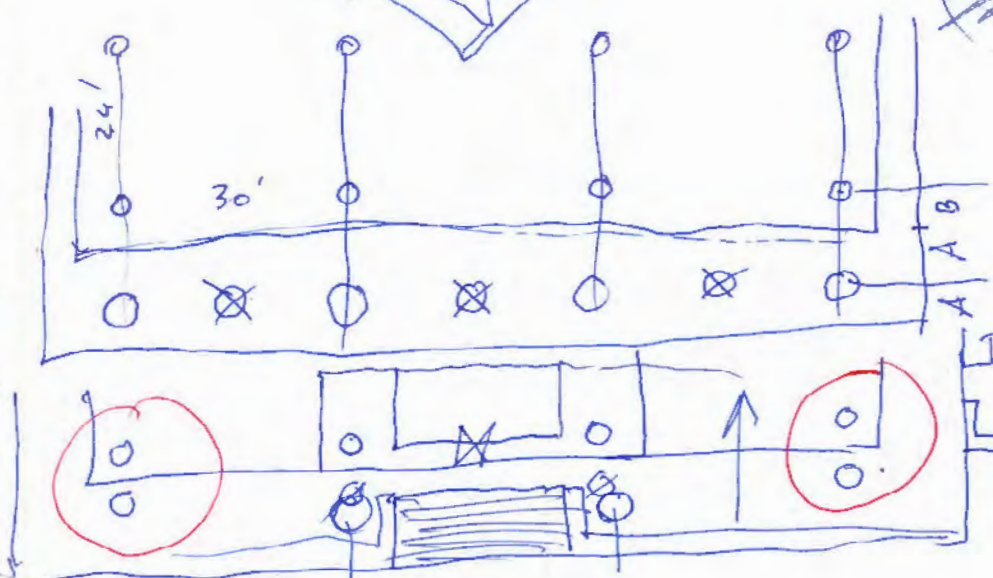
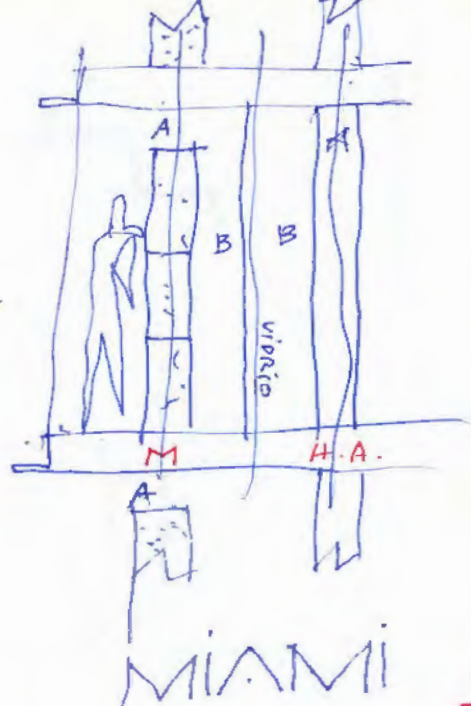
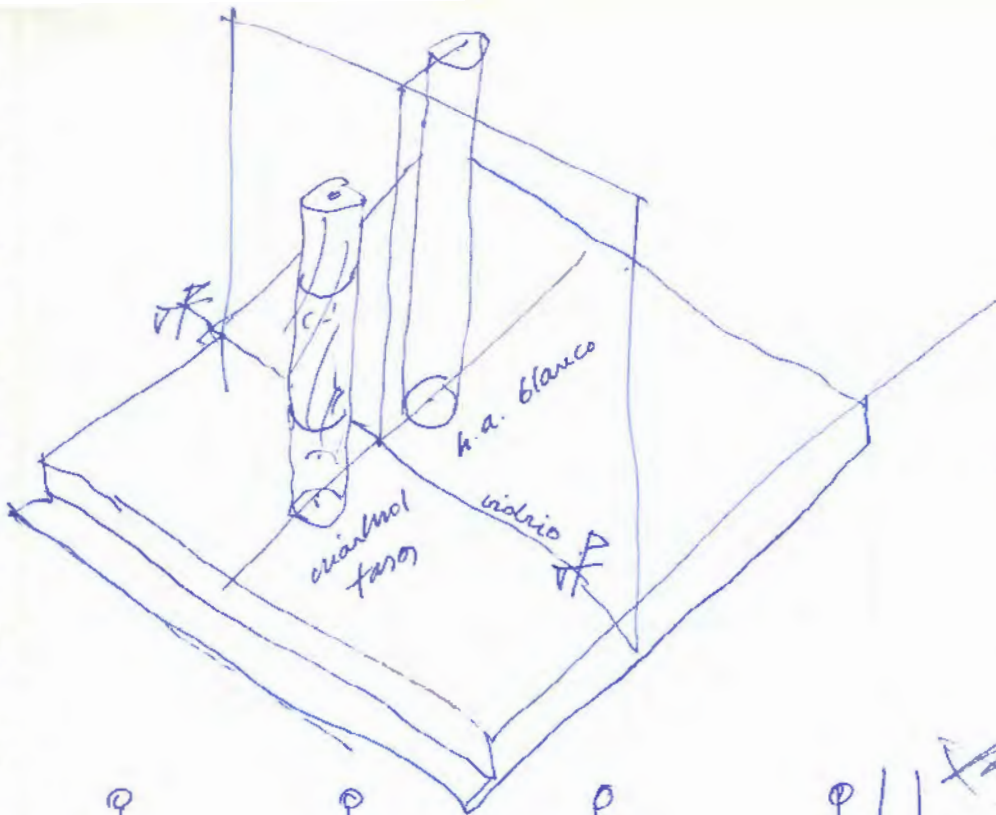

June 13, 2021

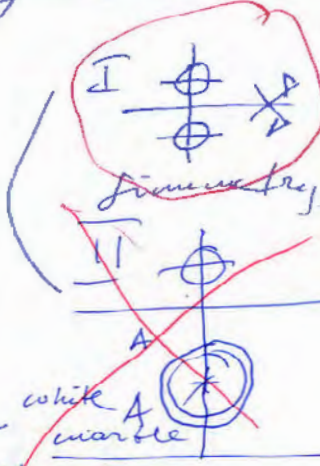

July 12 2021

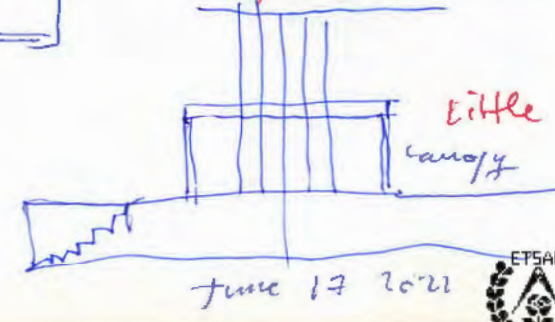

June 17 2021





M

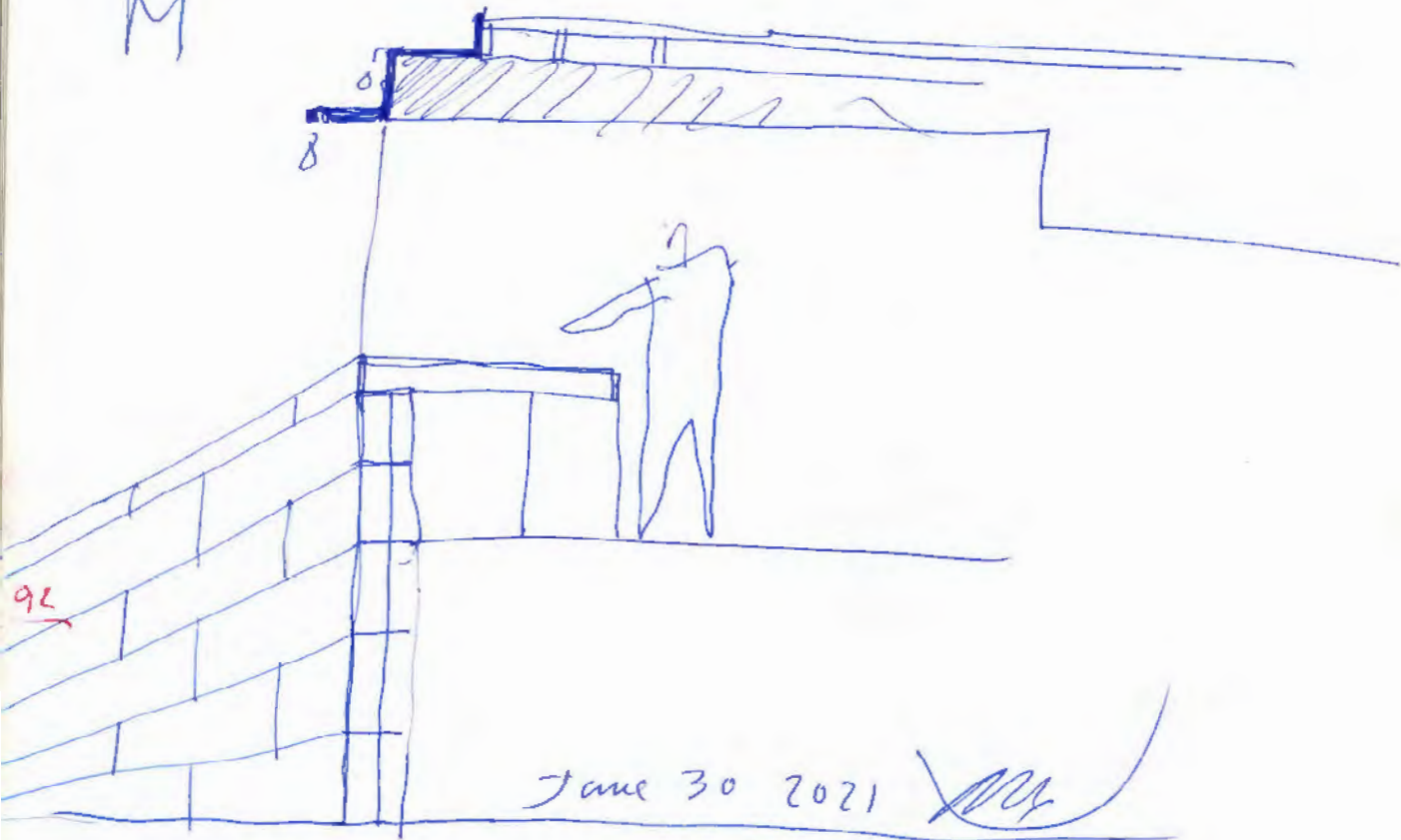

Glissant door

July 11. 2021

~~AM~~

big  
Solo 2 Columns,  
de "white marble"

TD. ENIGMA

June 30 2021

Hay una Tesis doctoral que dirijo,  
 a punto de cerrarse (junio 2021) de  
 Pablo Ramon Alderete: "La construcción del  
ENIGMA en la Arquitectura"  
 de enorme interés. Enorme en la calidad,  
 intensidad de su texto, y enorme en la  
 cantidad, verdaderamente enorme del  
 trabajo (600 <sup>cuasi del</sup> ~~pages~~!)

TD  
 Ramos  
 Alderete

— AIR —

nos falta el aire  
 para temperar  
 nuestras vidas  
 como tempera el  
 instrumento musical  
 y suena luego  
 la música divina  
 para afinar el  
 nuestro ¡oy aúnc más!  
 también necesitamos  
 el aire que ahora falta  
 pero que está por venir,  
 que vendrá.  
 y todo volverá a ser  
 divinamente

30 agosto 2021

ya no sé si te o no sé  
 tan al aire  
 tan cariñosa cada,  
 que sólo las raíces,  
 ¡que buenas raíces!  
 son capaces de abarcar  
 el sosten necesario  
 para seguir adelante  
 adelante  
 No puedo más que  
 dar gracias por todo  
 mi por ti.  
 Aunque a veces no se  
 entienda, no me entienda.  
 Pero las raíces, tan tiernas  
 plantadas, tan profundas,  
 tienen esa capacidad de  
 hacer que todo siga adelante.  
 ¡gracias dios mio! ¡gracias!

2022. 2. 14

93





LF

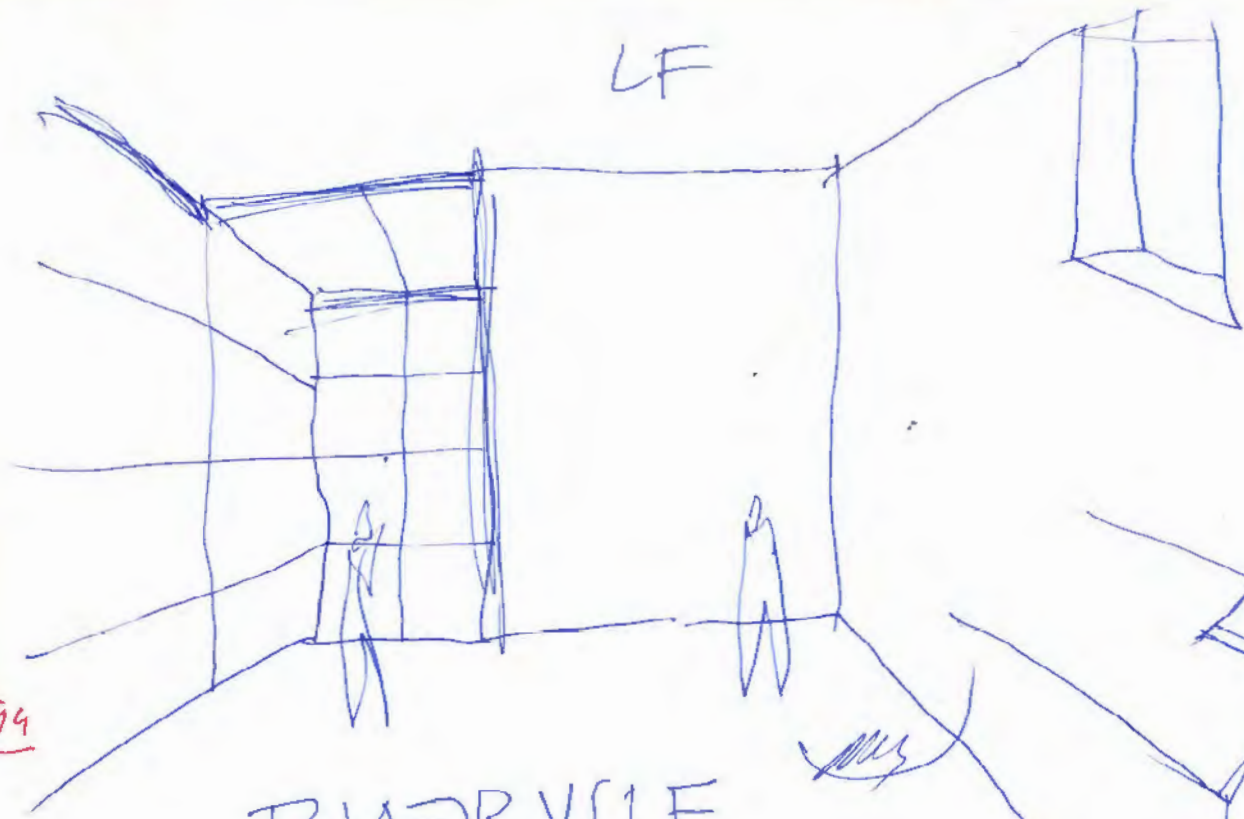

99

TRIAEDRVS LF

July 2. 201.

*MS*

LF

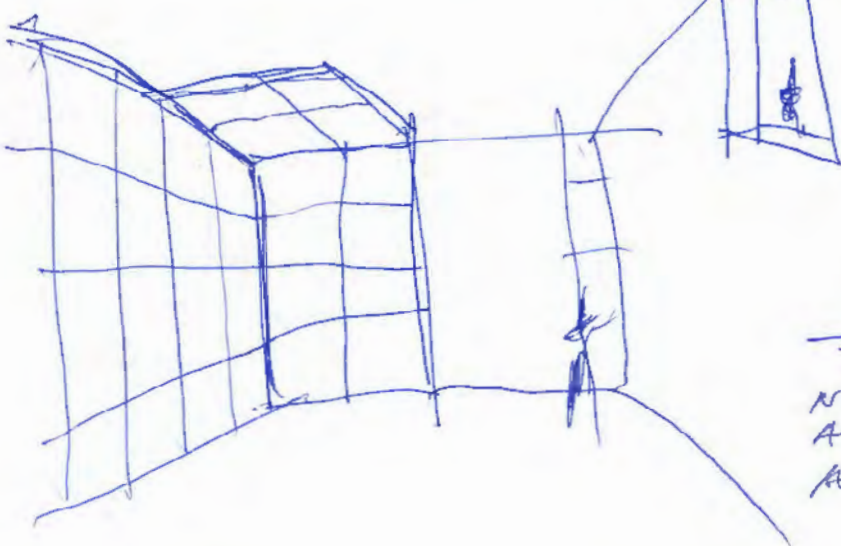

HHH

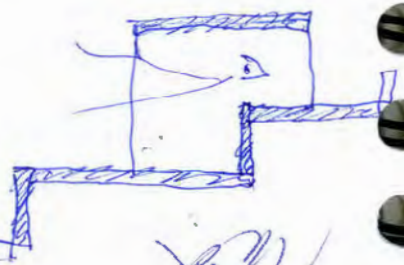

radio PM  
A lej. LF + LZTE + M012 can  
A lf. MIAMI



NP  
July 5, 2021

[transcribi al final COLUMBIA  
" " ppi 15BN]

Libro NYIT → WWW ?

Acaba de aparecer NYIT. una publicación que recoge la labor docente del profesor ACB durante el 1º semestre del 2021 en la Escuela de Arquitectura del NYIT en New York, dirigida por Maria Perbellini. Sus asistentes

Este libro es el número 14 de la colección de <sup>entramado DINAS</sup> ~~estas~~ publicaciones que, desde que en 2007 el profesor ACB se volvió académico publica la labor docente, se edita. Anteriormente, el profesor ACB editaba lo que en España se llamaban apuntes en formato DINAS. Estos libros contienen además de trabajos de los alumnos y del programa de los profesores, textos de profesores invitada que, al estar el libro en publicación 95 en la Universidad de Columbia U. puede ser aplicada por otros profesores para su evaluación académica en la ANECA.

(El año que viene debería hacer un texto en relación a la comisión de la TD (véase tesis))

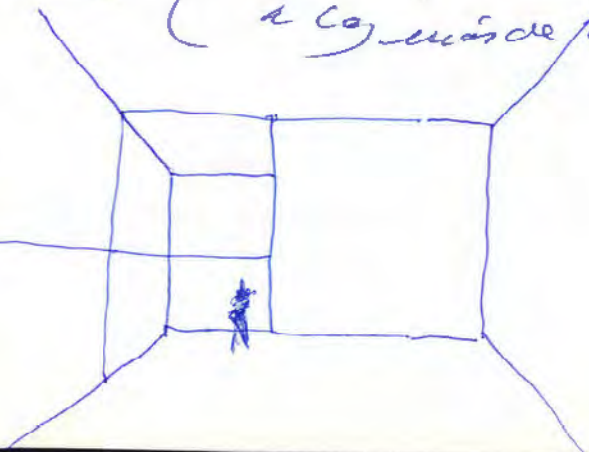



NP AV

July 11, 2021

- 1 casa
- 2 Estery
- 3 word

La casa  
 la política de la casa  
 El temeroso y el belvedere.

Acaba de aparecer una monografía de AV dedicada al arquitecto Alberto Campo Baza.

La editorial AV, dirigida desde (19...) por Luis Fernández Galindo tiene ya un prestigio consolidado en este mundo tan olímpico de las publicaciones de arquitectura. Han aparecido monografías, de calidad, a arquitectos tan ... como ... ]

La monografía <sup>de</sup> ACB se encuadra con tres textos desde el del propio Luis Fernández Galindo, el de Alejandro Cervilla y el de Kenneth Frampton hecho con esta ocasión [ ... ]

La monografía recoge ... obras y ... proyectos.

En portada aparece una imagen, ya icónica, de la Casa de Infante que nuestro arquitecto (co)creó en Taipe en 2014.

Por los pbs que aparecen aquí se comienza con ... <sup>tercerano '86-1988</sup> ... <sup>la casa Rotonda en ... (2012-2011)</sup> ... u se termina con la ... <sup>destacaron la casa fajaró</sup> ...

... 8 para los proyectos se comienza con ... y se ... <sup>lleva</sup> con ... en El Tejar, México. Aparece destaca el 1º manual para el nuevo Museo del Louvre en Liévin y ...

El lector tiene en sus manos un buen instrumento para conocer <sup>de</sup> el trabajo de ACB. que conyuntamente <sup>bien</sup> se <sup>ha</sup> <sup>ya</sup> <sup>la</sup> <sup>ha</sup> <sup>alcanzado</sup> <sup>ya</sup> <sup>los</sup> <sup>límites</sup> <sup>de</sup> <sup>5</sup> <sup>millones</sup> <sup>y</sup> <sup>más</sup> <sup>de</sup> <sup>visitas</sup>.

96  
 tecnicojo@clunij.es



## DANAE EN CAJA GRANADA CAIXABANK.

¿imaginan ustedes una lluvia dorada en el espacio central del cubo de CaixaBank en Granada?

El espacio central del cubo es emocionante. El tema central que el arquitecto creó allí, además de la impecable resolución funcional de las plantas, es el paso de la luz a lo largo del día, a lo largo de los días.

Funcionalmente la planta es una planta clásica de oficinas, alrededor de un patio central, ~~con~~ con sus circulaciones articuladas, perfectamente. 97

Pero en el tema de la luz, ya desde el concurso ganado en ( ) está resuelto con especial brillantez. El arquitecto nos habla de que el edificio es, como un instrumento musical, afinado perfectamente en todos sus puntos. De tal manera que cuando es atravesado por la luz, al igual que el aire atraviesa el instrumento musical, se produce un sonido maravilloso.

Además de poder comprobar este fenómeno de la luz es vivo y en directo, hay una atenta documentación fotográfica (Surrutí, Alda, Tander II) <sup>calles</sup> que da fe de la maravillosa luz allí.

Y ahora, una vuelta de fuerza más: arquitecto



y fotografías se usan con fabulada para hacer allí  
una CELEBRACIÓN de la LUZ, que promueve resultados  
de una gran belleza

¡ imaginan ustedes que desde lo alto cae una  
lluvia de pétalos blancos y dorados que al ser  
trayados por la LUZ producen una suspensión  
del tiempo fácil de entender?

¿ por qué la explicación que puede darse a través  
de hoy aquí, creemos que las imágenes van a ser  
fundativa, de una hermosa fundativa.

98

Cuando el arquitecto, ACB, en su interés  
en la PARASIT, titutaba fundándose con un  
"Sujección de la arquitectura a la Belleza", no imaginaba  
hasta qué punto ese "demoladamente" puede llegar a  
hacerse realidad.

Hay que agradecer a Joubert Calleja, que es arquitecto,  
la capacidad de transmitir tan bien lo que allí sucede.  
No en vano ACB tituló "el ojo del arquitecto" el  
texto que escribió sobre él.

July 20. 2021





July 19. 2021

- W ▷ Rotonda / imágenes
- ▷ Mojácar / zócalo <sup>text</sup>
- ▷ Tecuán - I Sabén →
- ▷ PM. Tonelodung ? PUSA
- ▷ Miami - Hall. • STOP
- ▷ Lanzarote ? • POST
- ▷ LF ?
- ▷ Htt ?

- ✗ Rematar RW 2, SAPERRE AUDE
- ✗ Logopedia I+II wants 27
- ✗ VIDLER ?
- ✗ ~~elmt 31 sat~~ ○
- ~~busca EV nro~~
- ✗ Cf. 23 jul. ✗ 30 jul.
- ▷ NP. Steven Höll - WEB
- ▷ prohtëpticay !
- ▷ relax / calm /
- ▷ ejercicio logopédico
- ▷ Jatek (s) NYIT
- Carta a Blvd

✗ uiercola, fidelia Bogotá ) QUIQUE 28 julio

○ nueva c. g. i. on 6 estudio

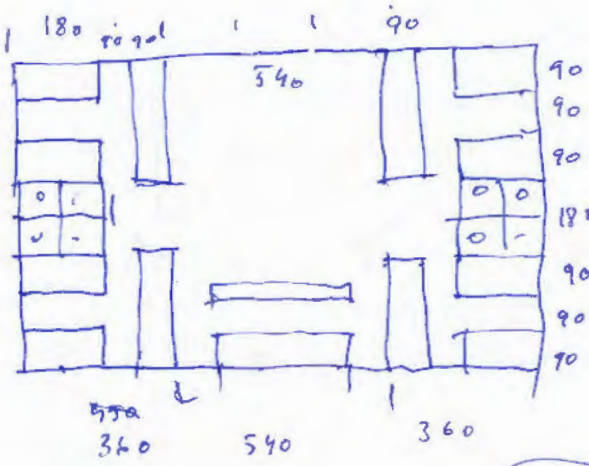

7'20

12'60  
7'2  
852  
882  
9072

90 m<sup>2</sup>  
TIPo  
4 d.



July 26. |  
MIAMI

July 22. 2021.

My



NP. Stöll.

'T' SPACE SUMMER RESIDENCY  
organized by Steven Höll  
July 16. 12<sup>oo</sup> Spain.

on July 16, organized by Steven Höll, ~~it was~~  
on the 'T' SPACE SUMMER RESIDENCY"

ACB was invited  
to  
participate

The result was a nice while  
when ACB explained some of his ~~proj~~ last  
projects and dialogued with students.

main 26 wing

100

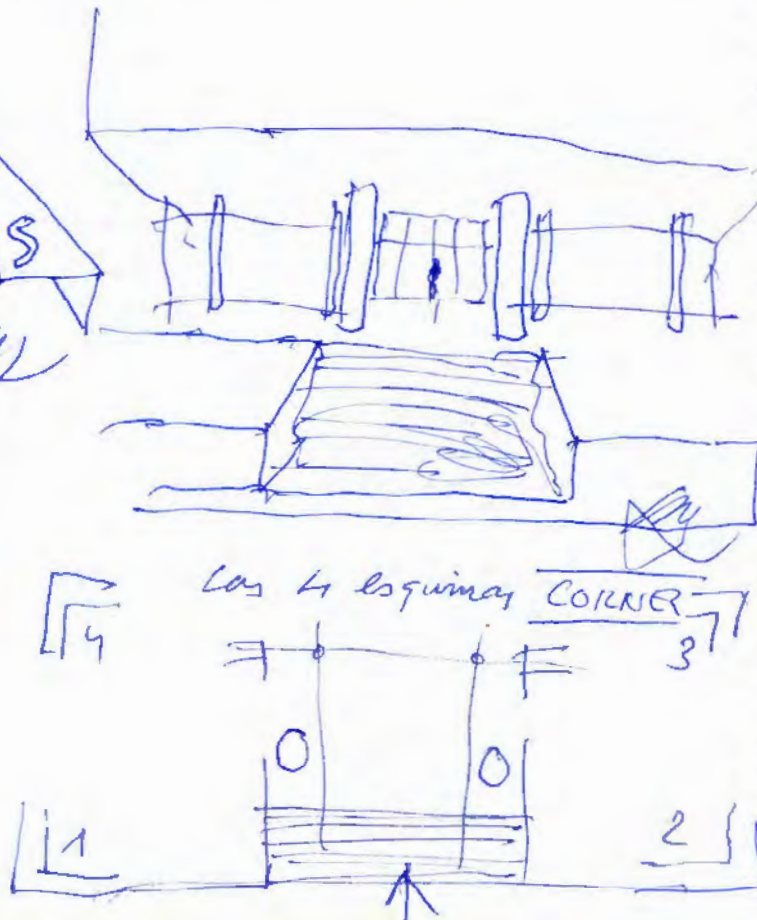
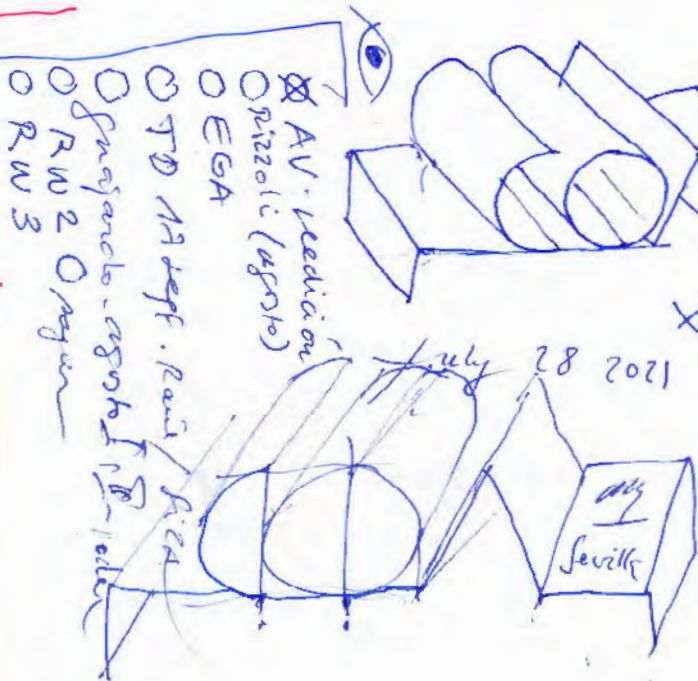

July 30 2021

S. ad.

1) MIAMI

Si las 4 esquinas del BASHMENT

Si las 2 columnas de un muro blanco

Si buscar artistas para el LOBBY.  
o el de Tarifa.  
o Juan Bordey.

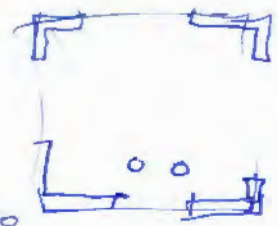

Si toldos en la cubierta + trepadoras NO árboles ni artistas.

2) MOJACAR

Si 2 óculos de un muro de Macael

Si corner fuerte. Si esquina

TONALODONES

Si puesta a todo!



101

∴ August 4. Wednesday. 19°C en casa / after promenade!  
S. ca. d. todo muy bien.

9  
Aug 8 2021

9

- ~~1~~ ~~obras jugando (24.5.6.)~~
- ~~2~~ TPA. Fiza / Left. Valencia - on site
- ~~3~~ D con FS. <sup>amapán</sup> Fco de V.
- ~~4~~ Jurado / CEU <sup>edificio</sup> TELLO <sup>sept.</sup>
- 5 <sup>NO</sup>

00 logopedia

- 01. Mojácar <sup>trepadoras</sup> 001 Pontebellano?
- 02. Lauzante <sup>aparcada</sup> 002 PM. Tonalodones <sup>en a parte</sup>
- 03. Miami <sup>arte</sup> 003 ~~RABAST~~!
- 04. Technia 004 DOUG!

006 AV dif. 5+5

~~6~~ libro RW 2 ~~Engl~~ <sup>perf.</sup>

07 EGA fest. 7 > libro RW 2 exp. ~~0~~

08 ~~Rizzoli?~~ 8 > separar RW 3. Engl. ~~0~~

09 TRIADRUJ ~~0~~  
dif.

- 0 NV. ATKINSONS! ~~0~~
- 0 NV. RABAST. ! ~~0~~

0 RW 2 exp. ???





GUAJARAO (9 agosto 2021)

- I Granada
- 1 impulsum de luz.
  - 2 cubo int de luz  $27 \times 27 \times 27$ .
  - 3 luz + alabastro.
- II De Bloj
- 1 cueva + cabina. / femeros. 
  - 2 tectónicos s. extensivos - línea del H. e (alt ojo).
  - 3 lugar. on the top
- III Zamora.
- 1 locus. ojo a la historia
  - 2 lapis angularis
  - 3 con aire. vitrum angularis. "museo trabe"

flora + jardes

- 102
- 1 la luz
  - 1 arch. fine luce. gratis. material.
  - 2 effur si muove. en movimiento.
  - 3 aire - química. luz arquitectura. AFINADO
- 2 La Jenera
  - 1 fin. VENUSTAS after utilitas and firmitas.
  - 2 espejo de la verdad - PLATON
  - 3
- 3 la docencia
  1. vocación. ETAYO
  - 2 aprender más que enseñar
  - 3 cumplimiento fiel / abdicar.

(18 agosto 2021)

G /

De B /

Z /

luz / material (io) química / Horam ex parte veniet

Beleza / razón - intrínseca (goza) /

Docencia / pasión. aprender enseñar

# 1 INTRO

para estudiantes  
van a encender  
apasionado x su W

## 2 INVESTIGAR

formar ideas - construirlas AN1  
conversión - formación  
→ utilitas - firmas ocultos  
→ antigos = modernos TS Eliot  
→ memoria + creatividad  
'Razón' imaginación.

## 7 las 6 W AN3

## 3 LA WZ

· afinar - instrumentos Billy Eliot  
por el tiempo "at rest of disorder"  
blanco centro less is more  
mapas - simultaneidad SA  
WZ materia

## 4 la BELLEZA

paraiso - EB White.  
descubrir la A. medley woods  
trascender - S. Zweig.

## 5 GRABADA

## 6 IDEA CONSTRUIDA CIT4

medidas proporción - AFINAR  
materia de c tyaia  
estructura "establece el ORDEN"

## 7 MECANISMOS AN2

lit. de los IDEAS lista.

## 8 La CASA

estereotipo y tectónica  
tipos de casa - cas

## ← Casa de BLAS

## 9 DISEÑO INTERIOR

arquitectura eficaz de NO  
interiores - insolapable

## ← 10 el LOCUS, el ENTORNO

11 ciudad FUTURO  
orden

## 12 W del arquitecto

talento (notas) AN4  
Salidas (today)  
dic a dic.

## 13 Clientes médico

## 14 Enseñar CIT 1

no venan van / h encender fuego,  
maestros

## 6 15 clase de P AN6

6 16 mitos (Quiénes ap)  
AMAG.

## 17 Chao



URNA COAM

August 19, 2021

Pablo Olague (My 18. phn!)

URNA <sup>N</sup> ~~SEN~~ <sup>N</sup> ~~WIA~~ / <sup>N</sup> ~~UMA~~

NZ

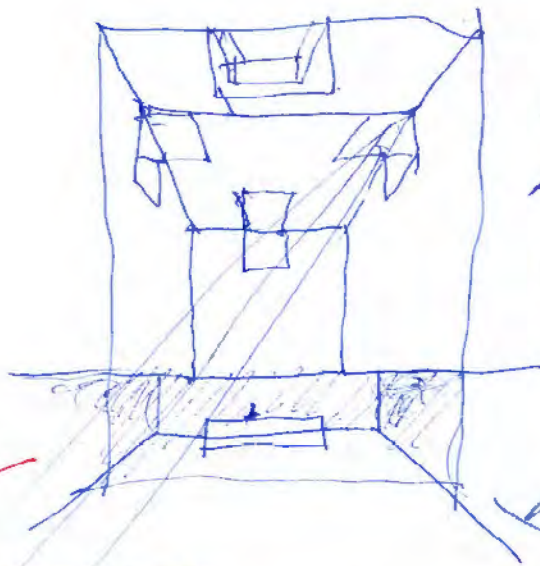
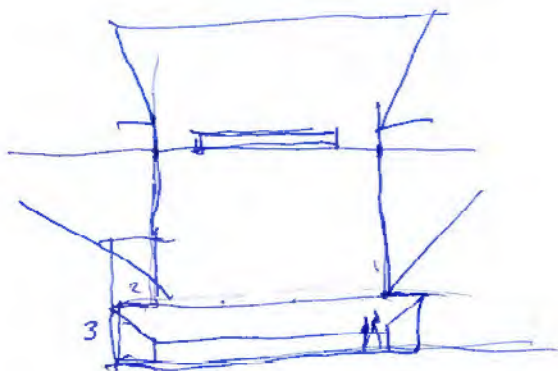
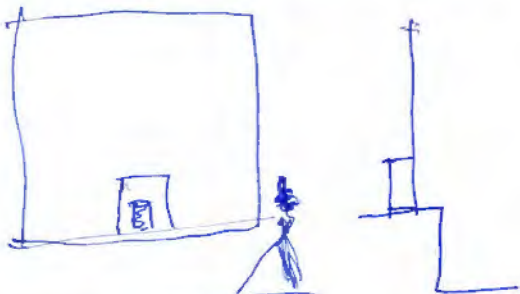

Luciano

August  
20  
2021

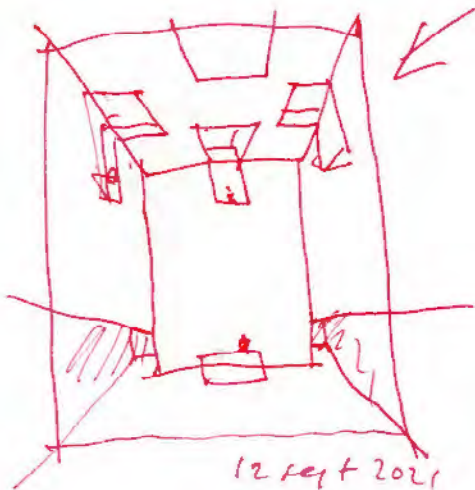

12 Sept 2021



105

20 agosto 2021

*[Signature]*



Hortaleza





7 JOYAS

7 JEWELS

August 21 2021

Beacon Theatre  
2124 Broadway, NY 10024  
25 April 2018  
Raphael (Crooner)

Algunos de mis estudiantes de New York, del NYIT, en donde di clase de proyectos en el primer semestre de 2021, me pidieron una lista de libros muy relevantes para ser leídos y estudiados.

Ya había hecho y publicado una lista para los futuros estudiantes de Arquitectura en mi libro "quiero ser arquitecto" y de los 12 libros allí a considerar, más de la mitad, no eran específicamente sobre arquitectura. Algunos títulos se repiten en esta nueva

7 Bacon lista. (Bacon <sup>obvio</sup> no copia, adrede un grupo de aquellos, cuya lista <sup>está</sup> <sup>de</sup> <sup>los</sup> <sup>libros</sup> <sup>de</sup> <sup>los</sup> <sup>estudios</sup>)  
7 Fran Bacon en su texto de los estudios, nos dice que  
many libros. . . . .

7 pag. 93 "Algunos libros son para PROBARLOS, otros para DEVORARLOS y unos pocos para MASTICARLOS y DIGERIRLOS" Esta lista que cobija proyectos a los arquitectos (y a los ~~un~~ arquitectos) se compone de libros del último grupo de los que, fíjese Bacon, son "para leerlos, ~~totalmente~~, con diligencia y atención!"

7 Son textos breves, que dicen mucho, que son <sup>notólo</sup> para leerlos una vez fino, para releerlos y ~~conocerlos~~ ~~explicarlos~~ ~~como~~ ~~si~~ ~~de~~ ~~un~~ ~~artista~~ y si ya se sacaron <sup>fructo</sup> <sup>(provecho)</sup> <sup>de</sup> <sup>ello</sup>.

7 Ayer hablaba con uno de mis libros habituales (amigo, sobre el mundo de los libros, ese ~~del mundo~~

106



moloidabe creado por Stefan Zweig. Nada más volver a casa,  
volví a leer el cuento y volvía disfrutar enormemente  
de Zweig. aconsejo aquí "el misterio de la creación artística"

Aya Waterhouse - Fuentes  
2014  
Omnick Spain Collection

6

Hoy, cuando comienzo a escribir estas líneas sobre  
estos 7 libros, más que recomendables, imprescindibles,  
tengo ante mí sobre mi mesa, los ejemplares que, 107  
eficazmente, están, todos, muy gastados.

Es que los libros, son para ser leídos en el papel,  
impresos, capaz de además de ser acariciados por nuestra  
mano, recibir de vez en cuando los logros que son  
capaces de arruinarlos en los documentos de mayor  
confronte! Huir de la tentación, por las BREVES, de bajarlos al fuego!  
Claro que, además, debo confesar aquí, que en los últimos años  
tengo la mala costumbre de subrayarlos, y a veces subrayados  
en rojo. A mí me ayuda y mucho, mucho en fijar  
más aún si cabe mi atención fina, recordar al releerlo  
donde entonces, fuese mi atención.

Hagan como yo, tengan los 7 libros sobre su mesa. y desfogar!  
también como yo, abran un hueco especialísimo en su biblioteca  
para colocarlos en sitio preminente, como joyas que son!  
Valen muchísimo y cuestan poquísimo.

Apuntes para sellar la tábula, el día siguiente a la  
13<sup>a</sup> - after-punch de T (organizado de Rocafin) + un café de clusión  
S.d. (pero muy muy bien - hoy como con todos en fiesta) (S.d. - todos muy bien)





## 1) EL MISTERIO de la CREACIÓN ARTÍSTICA Stefan Zweig.

Un día de 2008, recibí un pequeño libro que un colega, con una generosa dedicación, me joyen arguñcho catalán que había estado trabajando conmigo como becario. El libro, pequeño, contiene 4 textos de <sup>Stefan</sup> Zweig, encabezados por el que da el título al libro "El misterio de la creación artística". En

Empieza con un "De todos los misterios del universo ninguno más profundo que el de la creación". Y termina con un latido: "No tengo yo noticias de delirio y satisfacción más grandes que recordar que también le es dado al hombre crear valores impercederos, y que eternamente quedará unido al Eterno mediante nuestro esfuerzo supremo en la tierra: mediante el arte".

No tiene desperdicio. Aquí comparto mis dos contribuciones de Stefan Zweig, del que he leído, he disfrutado todo. Incluido la delenda de la librería que aprovecho para también recomendar aquí. [DATOS y fechas]

## 2) EL MITO DEL HOMBRE ALLANDE LA TÉCNICA <sup>o más Ortega</sup>

El texto de Ortega, maravilloso, suele editarse a veces parando a otros textos más largos que se titule "Meditación de la técnica".

A mí me gusta más el mito del hombre allende la técnica porque es más breve, conciso y con este título de "allende la técnica", dice Ortega con esa claridad tan suya "¡Frente a los objetos artíficos, el hacer pero.



del hombre no resulta tan simple. No los gaste, ni use los  
menos los desgaste. Se queda ante ellos."

(comienza ↑ El hombre gasta y desgasta los instrumentos  
físicos." Pero  
— (pag 102)

Claro que, una vez más, se suele editar acompañado con  
(p. 109) "En torno al «Coloquio de Darmstadt, 1951»  
que tampoco tiene desperdicio y donde además se  
atiere a lo que se habla de Arquitectura.

### 3) DE LA SABIDURÍA EGOÍSTA Francis Bacon DE LOS ESTUDIOS

109

Bacon pasa a la historia, entre otras cosas, por sus  
ENSAYOS.

Y en una colección de ensayos de Bacon, en este  
caso también editada por Penguin en inglés, y por  
Santillana-Taurus en español, junta a tanta riqueza,  
destaca este "de los estudios" donde nuestro  
filósofo dice cosas tan hermosas como "Algunos libros son  
para probarlos, otros para devorarlos y otros pocos para  
masticarlos y digerirlos"

y luego añade: "la lectura completa al hombre;  
la conversación le prepara; y la escritura le da exactitud"  
que es una buena manera de animar a los lectores de  
este texto más y luego de las 7 joyas recomendada, para que  
acaben leyendo. ¡Exacto!



4) WHAT IS A CLASSIC? T.S. Eliot 19

Yo estaba muy orgulloso porque, aficionado a T.S. Eliot, había comprado en New York, en la calle en una mesa de libros, cuando dejaban vender libros en las aceras de Broadway, frente al Beacon Theater, un ejemplar cari de anticuario, de la primera edición de "What is a classic?" de T.S. Eliot, editado por Faber & Faber, 1945, con pastas de cartón y un papel enjurado con borlas, estufando.

Y al poco tiempo, recibí el regalo de una traducción muy buena hecha por Juan Carlos Rodríguez, editado como libro pequeño por la UNAM de México.

Acentado palabra a palabra (Steiner decía que sin traducción, el mundo sería una isla)

Y desgranaba el concepto de clásico de manera tan clara que aunque él se refería a la literatura, a mí me parecía que podía estar hablando sobre arquitectura ¡tan universal Eliot!

Una vez más la brevedad del texto hace que la edición en español se acompañe de "El talento ..."

Y como para ello de ORTEGA,

aquí en T.S. ELIOT, junto al WHAT IS A CLASSIC!

Le public TRADITION AND THE INDIVIDUAL TALENT de Coehey el 1<sup>er</sup> y el discurso de inauguración 1944 en la S. Virgíliana <sup>16 de octubre</sup>







7)

CONFESIONES San Agustín.

Conf. (10, 27, 38)

Libro VIII  
cap. 12, 19, 29, 40

Libro 7,  
10, 18, 27

Leer las Confesiones de San Agustín es una verdadera delicia. La fluidez de sus palabras hacen que ya sea de un título que sea a través, el disfrute sea siempre máximo

Capítulo 1

Yo había citado tantas veces ese su "Tarde te amé" hablando de la Bellera que deba decir nunca me canso de volver a leer: (o el otro texto)

"Tarde te amé, bellera tan antigua"

...  
"Me has tocado, y ardo en deseo de tu paz"

112

Cuando lo leí en un discurso de ingreso como Académico de número de la R.A.S.F., algunos vino a preguntarme que de dónde había sacado <sup>aquello</sup> tan hermoso de S.A.

pag 32 "¿Acaso amamos algo que no sea bello? ..."

(ed. Taurus)

libro IV

... No atraerán "

9 WEGO, Ó ANTES, LAS VELADAS

pag 73 "En el curso de mis estudios CICERÓN - HORTENSIO"

(conferencias 10, 26, 37)

libro X cap. ~~37~~ XXVII

10

27

traducción Angel Custodio Vega Rodríguez.  
revisado por José Rodríguez Díez.

8)

MEDITACIONES Marco Aurelio.

(ver pág 28)

Sala 73 de el M. del Prado  
de escultura clásica  
(con texto de Marco Aurelio)

Marco Aurelio  
MEDITACIONES  
Ed Santillana  
Ed TAURUS Madrid 2012  
trad. de MIQUEL DOLG

VENI VIDI VINCIT.

7 joyas / 7 libros impresionantes!

MON, August 23 / TUE 24

- 1) URNA COAM. x
- 2) texto Jewely. x
- 3) AV rush.  x
- 4) RW2 rush.  x
- etc...
- 5) Royale Aubrée x  
902103239./

- 6)  TD 17 sept. 11<sup>00</sup>
- 7)  EU July

zweis. 2 Aristoteles 6  
TSTriot 1. Ciceron 113 7  
Osteja 3 4 M. Aurelio  
5 San Agustín

+ Becor 6 <sup>7</sup> 5 8 +  
+ M Aurelio 6  
+ 7 Heinrich Böll 9 +



X: hoy 25 de agosto de 2011

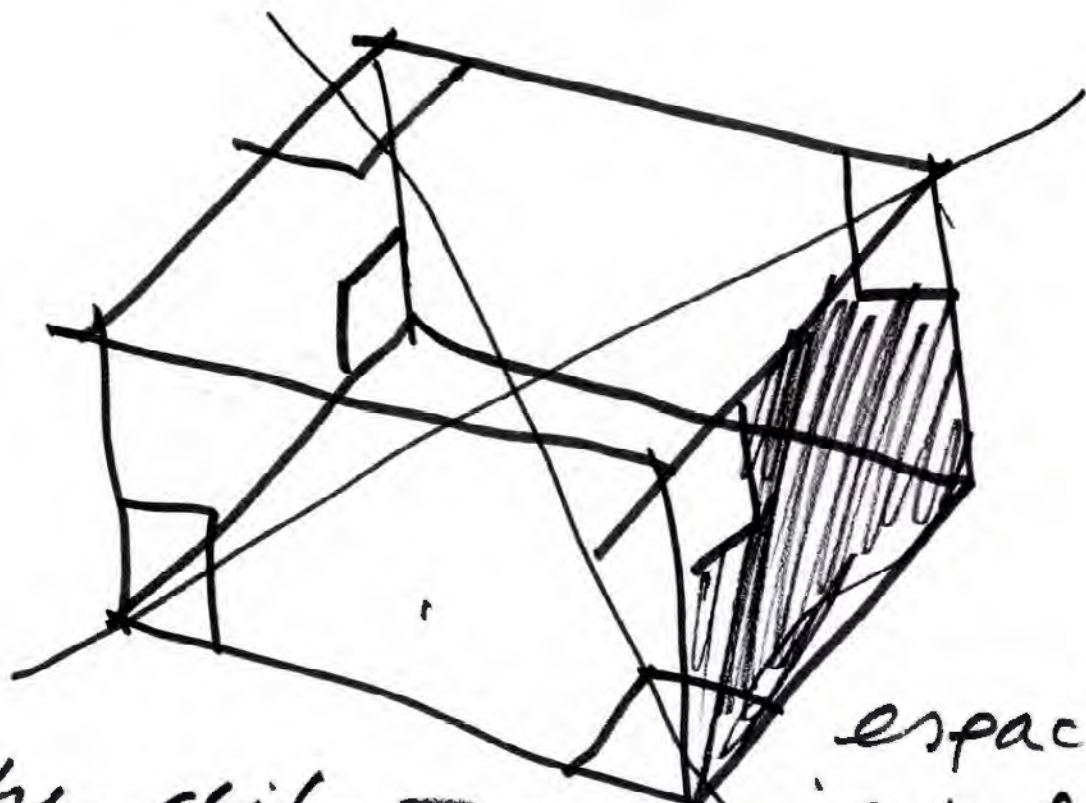

espacio  
he dibujado un isotáxico  
que es atravesado por la línea  
y están rodando escenas  
"de vellos".  
de Alcoten  
En el Estudio de Rodaje

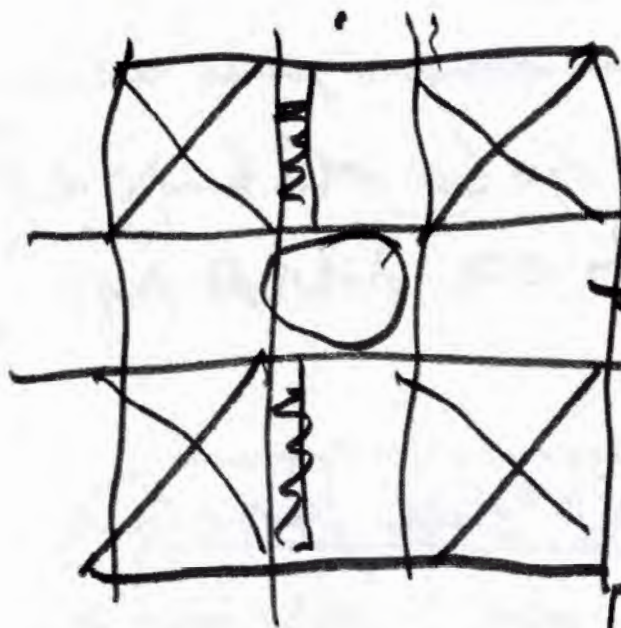

dibujar es  
pensar

← con las  
manos,

que dicen de seguir  
expresar el

escribiendo y  
dibujando.

115

Casa Rotonda

con los principios del  
Palladio

yo de lo que  
pensamiento de carpenter  
y a la señal de Steven de  
estoy escribiendo para



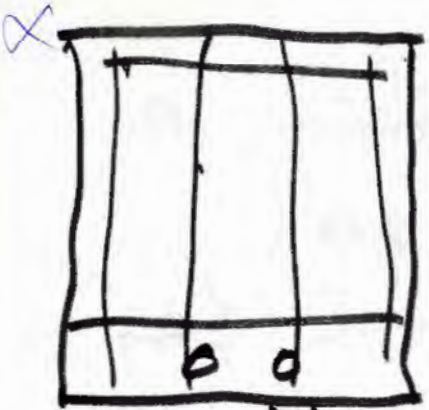

¿cómo se preparó a un  
 en un solo dibujo el  
 proyecto de MIAMI?



en pool de  
 de ¿travertino?  
 con peto - mesa  
 mejor que con un artillo

Y marcando bien las 4 esquinas  
 del pool; con las 2 columnas



que sirven de referencia  
 a la entrada con esas  
 dos columnas de travertino  
 que dan cohesión a la operación.

X



my

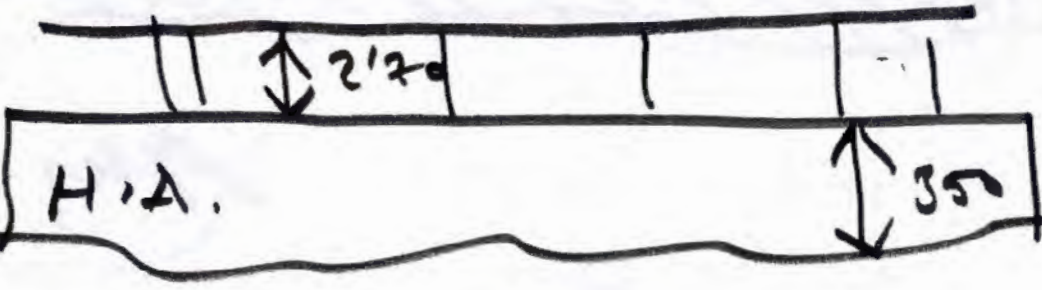

117

con

88  
carius



PM

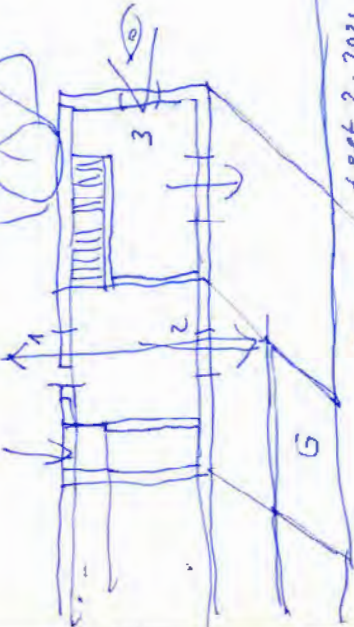

Sept 2. 2021

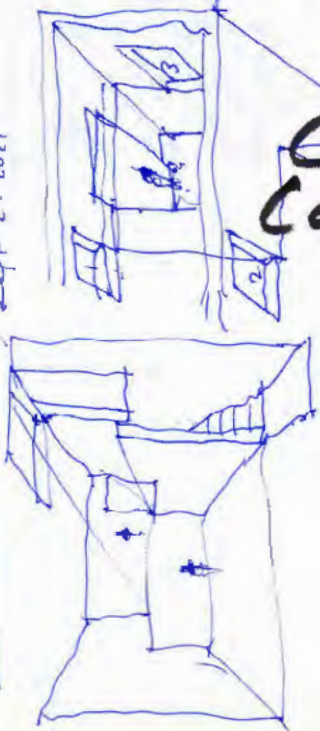



## CONFESIONES

San Agustín

"no miénte Señor para Ti, y está inquieto nuestro corazón hasta que en Ti repose". Así de rotundo te expresa este Juan Agustín de Figueroa en este libro.

Recuerdo cuando cité del libro X de estas Conferencias, un muy conocido "Tarde te amé, Belleza, tarde te amé..." en mi discurso de ingreso...

7 y ya tengo varias ediciones distintas, todas estupendas, el fin Conferencias. Me parece que, igual que <sup>me</sup> sucedió con las Meditaciones de Sto. Aurelio, empuera a crecer el número de estas ediciones diferentes.

7 En mi curso de repetición que, porque San Agustín escribe que se conviene tras leer el Hortensius de Cicerón, fijo buscame con aliento ese texto cuyo original no puede tardar mucho en aparecer.

## PROTREPICO

Aristoteles

Aunque tengo ya casi 80 ediciones diferentes de las Meditaciones de Marco Aurelio, no puedo dejar de pensar que están inspirados en este Protrepicas de Aristoteles tal que se dice perdido y del que parece existe una copia en la Biblioteca Vaticana.

En 19... un argentino, Alberto Berde, editó





yo <sup>le</sup> había leído como poeta, <sup>le</sup> había citado  
innumerables veces en sus Four Quartets, en su  
Borst Norton "Time present, time past, perhaps...  
" e incluso tufo la suerte de tener una grabación  
con su voz recitando tan hermoso poema.

Pero es solo a través de una traducción de este  
"What is a clama" hecha por Juan Carlos Rodríguez  
y editada por ~~UNAM~~ <sup>SEQUITUR</sup> cuando descubro  
en verdad estos textos de Eliot donde se evidencia  
de vagatata la universalidad... "provincial" = provin-  
ciano!

## EL MISTERIO DE LA CREACIÓN ARTÍSTICA

121

Stefan Zweig.

Como con Eliot, me pasó algo parecido con Zweig -  
me fueen die väñi, legado de un amigo con un texto,  
fuer amigo Cesar Calcoyo, buen amigo y buen carpintero,  
un libro editado por la UNAM. - - - -

## MEDITACIÓN DE LA TÉCNICA

Ortega y Gasset.

Aunque tengo varias ediciones } "Pero frente a los objetos artísticos  
el hacer del hombre no resulta simple.  
"No los gusta, ni mucho menos los desgusta, se queda ante ellos".  
Esto nos habermos dicho que "el hombre gusta y desgusta los  
instrumentos técnicos". Siempre me fido muy de Ortega

pe regito con él que "la claridad es la cortesía del filósofo", en un continuo intento de ser claro.   
 ♪ aca...

## DE LOS ESTUDIOS

Francis Bacon.

Aunque yo había citado tantas veces aquella de comencia -  
Stea cura del padre de Steiner: "Leer... volver a  
leer en voz alta, ... escribir", en la siguiente lección  
Francis Bacon en su De los Estudios nos dice  
"hay libros .....

y luego, pero es mucho más explícito cuando  
añade:

"la historia .....

⊙ S. Juan de la +  
⊙ Fray Luis de León

⊗ Heinrich Böll Díaño irlandés	X
-----------------------------------	---

∴ 31 de agosto de 2021 / a las 14<sup>15</sup> after lunch / (arriv +.)

- W / 1 Moján 2 Lantoro 3 La Bana 4 Tuelo dous ?
- boog / RW2 aif /
- text / 7 jewels /
- what 4 a cl! (→ Roano)





BARROSA  
August 31 2021

*MY*



Sept 1st 2021  
2

*MY*

123

∴ Hoy 2 de Septiembre 2021

••• 0 Hemos pedido ESTUDIOS GRIEGOS de ALBERTO BUELA - Protreptico.  
Ediciones theoretic 1998 1180pgs.

••• 0 EIKASIA. revista de Filosofía. año V. 30 (enero 2010)  
984 083 210

Le escrito para conseguirlo, pagando/. eikasia@eikasia.es  
(preguntar por ROMAN)

traje el Protreptico traducido por Santiago González Gaudero) pp. 1-22

0 INFORME. Tesis doctoral de Raúl García García - UZ / univ  
tda

0 texto 7 ΤΟΥ ΑΓΙΟΥ ΠΡΟΚΛΟΥΣ ΑΝΩΣΤΡΟ ΑΓΓΛΙΣΤΗ. VA

☐ ∴ Friday 3 September 19<sup>th</sup> after lunch & ad. todo muy muy bien!!!





7 obras imprescindibles.

Tu escribas sobre 7 libros que creo imprescindibles, en cualquier biblioteca de un arquitecto culto (¿puede haber un arquitecto que no sea culto?)

<u>Protreptico de Aristoteles</u> , (384-322 a.c.)	©	384-322
<u>Hortensius de Cicerón</u> (106 <sup>38</sup> -43 <sup>63</sup> a.c.)	©	106-43
<u>Meditaciones de Marco Aurelio</u> (121-180 d.c.)	©	121-180
<u>Conferencias de San Agustín de Hippo</u> (354-430 d.c.)	©	354-430

+ [¿qué es un clásico? T.S. Eliot.  
El universo de la C. Antigua / S. Zubig.  
El mito del hombre atlante / Ortega.]

Estoy llegando a la conclusión que hay que centrarme en sus autores.

Todo Aristoteles, todo Cicerón, todo Marco Aurelio y todo San Agustín, como puntos de partida.

De Marco Aurelio, de sus conferencias meditaciones, tengo ya más de 80 ediciones, distintas. y pienso que me gustaría saber griego, como mi amigo Alberto Fernández, para llegar a una mejor traducción de sus obras y palabras.

De Aristoteles y de Cicerón, volveré a repetir que tengo la secreta esperanza de que el Protreptico y el Hortensius acatarán apareciendo.

Y de San Agustín (junto a mi las Veladas) debo recordar

que se debe una claridad americana!

# A RAÍZ de la lectura de DE SENECTUTE de CICERÓN.

3 octubre de 2021

Cicerón tiene entre otras cualidades, la de ser muy claro.  
y sus tratados DE SENECTUTE y DE AMICITIA ~~los son~~ especial-  
mente. TICIA

El tema central de DE SENECTUTE es la defensa  
de la edad perfecta en todos sus aspectos. y va,  
como argumento de autoridad, hablando de todos  
sus amigos que a esa edad o avanzada siguen con la  
cabeza clara.

y aunque, con una absoluta admiración por "el electo"  
yo modicus que tiene un tono negativo, pero sí defensor  
de cómo a estas edades se pueden practicar tales virtudes.

150  
yo, que escribo ésta con una veintena más años que  
lo hicieron Cicerón, que me aconseja para defender  
que esta edad es la edad ideal, mejor que la juventud  
y que la madurez, para entender mucho más profun-  
damente cada tema que se trata. Para diferenciar  
enormemente con la razón ayudada de una memoria  
que heuro procurado cultivar y llevar a lo largo de  
estos ya dilatados años.

Defiendo que somos unos privilegiados por haber llegado  
a un punto, que afortunadamente continúa, ya que



SERPENTINE GALLERY.

oct. 5 2021

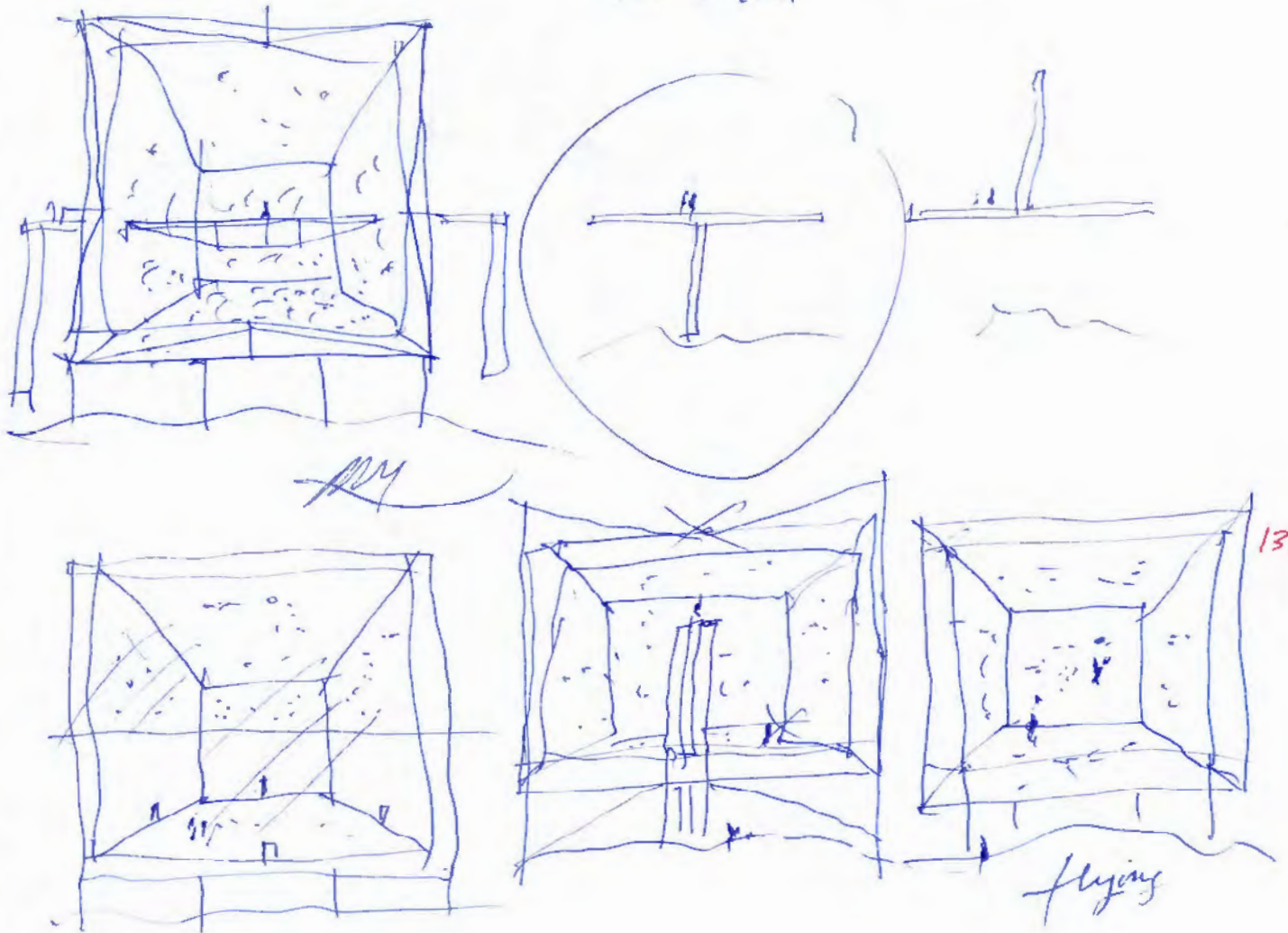

PM

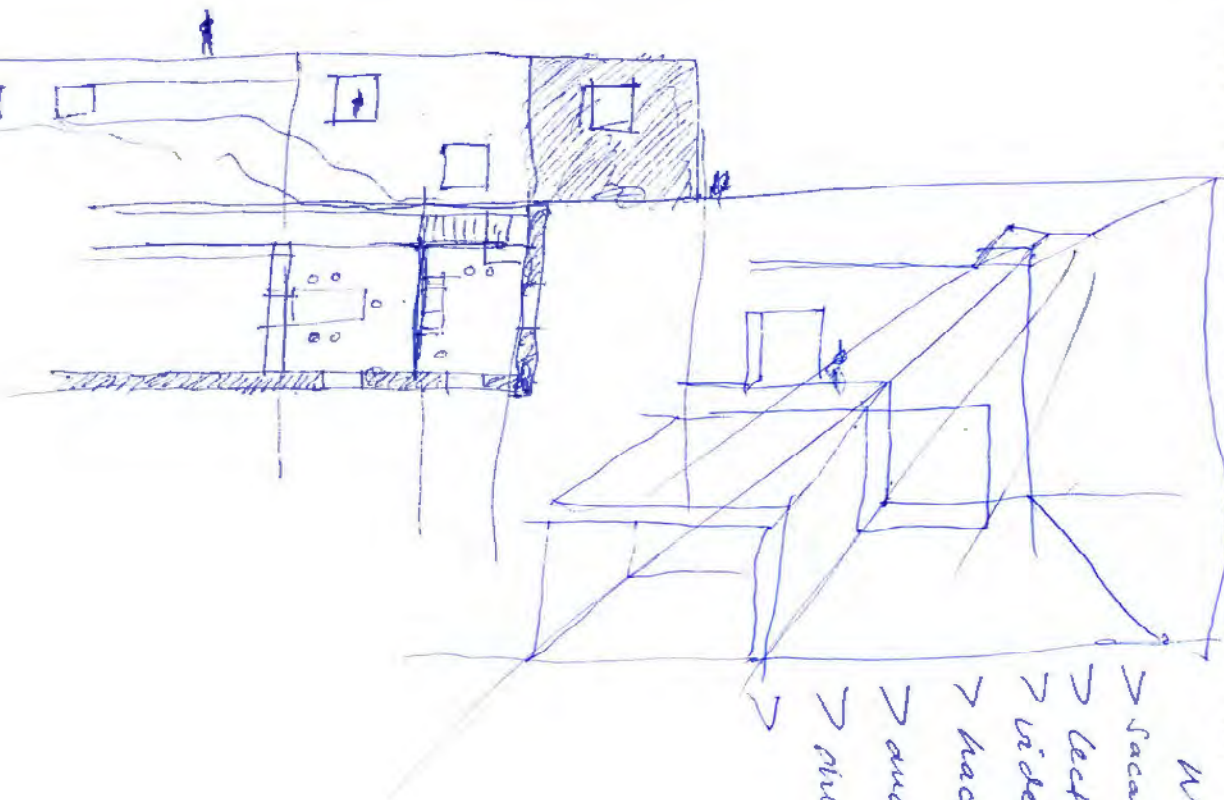

WWW.

WEB

- > Sacan lecturing or biography.
- > Lectures (over videos)
- > videos. (plan dates).
- > haan K.P. GM. en welen wende. !!
- > anation deepaced WWW.!
- > analytical.





# LAUDATIO PNA Cádiz November 12 2021

en S. Felipe Neri de Cádiz.

1) GRACIAS

No me puedo ni con que repetir una y otra vez  
GRACIAS, GRACIAS, GRACIAS.

Este prestigioso premio es más el resultado de la  
BENEFICENCIA del Julado que de <sup>solo</sup> un cofrade.

2) Para mí, y para ustedes, es emocionante que esto  
se produzca en este oratorio de San Felipe Neri,  
construido por los Felipeños en 1688 con las trazas  
del arquitecto alarife Blas Díaz y terminado en 1719.

La beatificación de la restaurada en 1764 el arzobispo AFANADOR  
Para mí y para ustedes, es... que aquí subiera  
lugar en 1872 la Constitución

española, que es la base y raíz de nuestra vida  
pública. Provenida por la Tramitación Code de Murillo  
y con un conjunto de piezas de 1ª calidad

3) Para mí, y esto no podían saberlo ustedes, es  
la iglesia donde vive la primera Comunidad y en  
un anexo, se edificó directamente a modo de

falasterio, estudié con los monjes los primeros  
años de mi vida trata primera, segunda con d. Antonio,  
tercera con d. Pedro, para pasar en arguero al colegio  
extramuros con d. Francisco de Miguel.

y por esto es mucho más emocionante.

Augusto.  
la ciudad más antigua de occidente, la más hermosa del mundo, la de Cesar  
no quiero alargar más y no puedo más que  
- C.F. Neri, más, Emocionados  
GRACIAS  
133





# STATEMENT

Serpentine gallery October 5 2021

. cubic ~~mixed~~  
~~ephemeral~~  
- ephemeral  
- to disappear

- 1) It is an honor for me to receive this commission, made before by the best architects all over the world.
- 2) one more time, my attempt to design and to build the most beautiful pavilion all over the world.
- 3) After studying every pavilion before this one, I don't discover any box. And one more time I will propose a cubical form, very simple, very clear, very logic, like an ~~idea~~ piece to put in value the light, the most important material in architecture!  
As a musical instrument were, when the light will traverse our space, it will sound marvelous!
- 4) I propose a cube with its 6 faces, perforated to receive the rays of natural light.  
I propose a isotropic cube to create the sensation to vibrate or to float in the center in a so special space!
- 5) we will decide the most adequate and cheap material for this ephemeral pavilion.

134

6) to provoke there "a sort of disappear" 2021. Monday Oct 7

Dear Hans: I have your kind letter from Monday October 6. Although our friend Christian Nanni. It deduce you are inviting me to participate in the Serpentine gallery. It will be an enormous honor for me. I am at your disposal. Regards. Alberto



SERPENTINE  
(26 - Tuesday!)

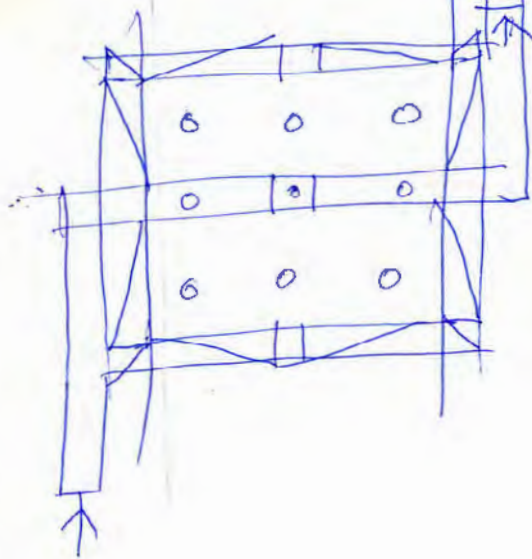
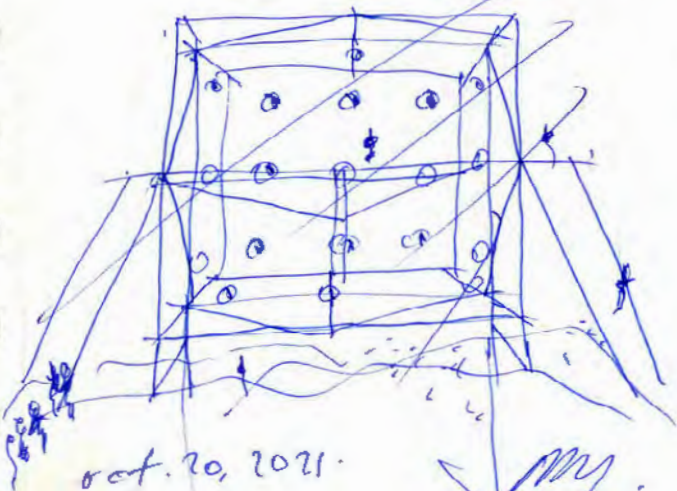

W.  
 • MOJACAR (vinta Studio) ~~⊗~~  
 TECUAN fut → • MAGAZINOO  
 TORRELODONEJ fut →  
 CANZAROTE ucay →  
 MIAMI (pagan) →  
 SERPENTINE (26. oct.)  
 DOC

• COLUMBIA U. ?  
 NYIT. ?  
 FV / CEU / UNAV

NABASE  
ETSAM

COE

150. NA. 260 (27 oct. Mi)  
 23518/56'6" ⊕ 300  
 LODG / 40

VAR

~~⊗~~ 21 IVORY.

~~⊗~~ TRIEDRUS?

~~⊗~~ GGF. founale guajaro

• ~~⊗~~ Book Rizzoli

~~⊗~~ DHC FV. ⊕. Monday

⊙ TC

⊙ NEMO

⊙ cliente - carillon

⊙ visita PM - Mexicocarmelo

~~⊗~~ NAV + NEW year ~~⊗~~ Tete

⊙ cuadro → triedrus - decicla

9

oct. 20  
2021

101 february  
99. 10  
125. 2022

(35

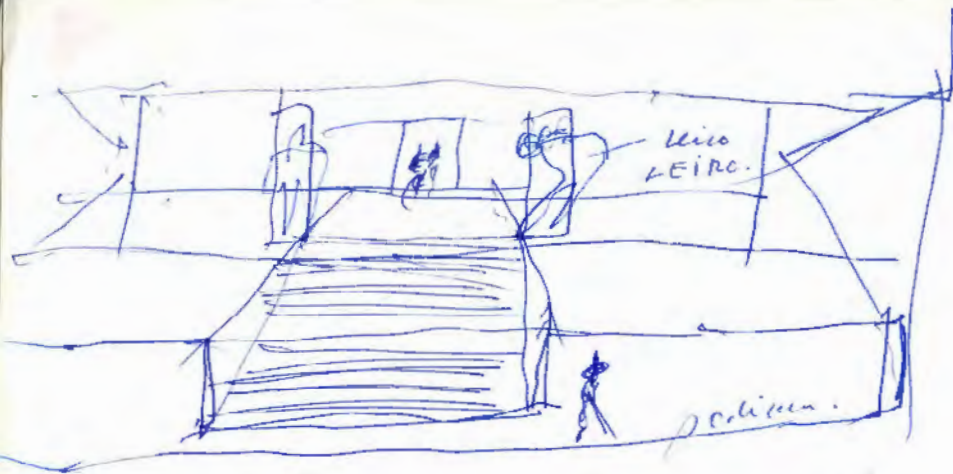

Miami!  
set. 20. 2021

~~my~~

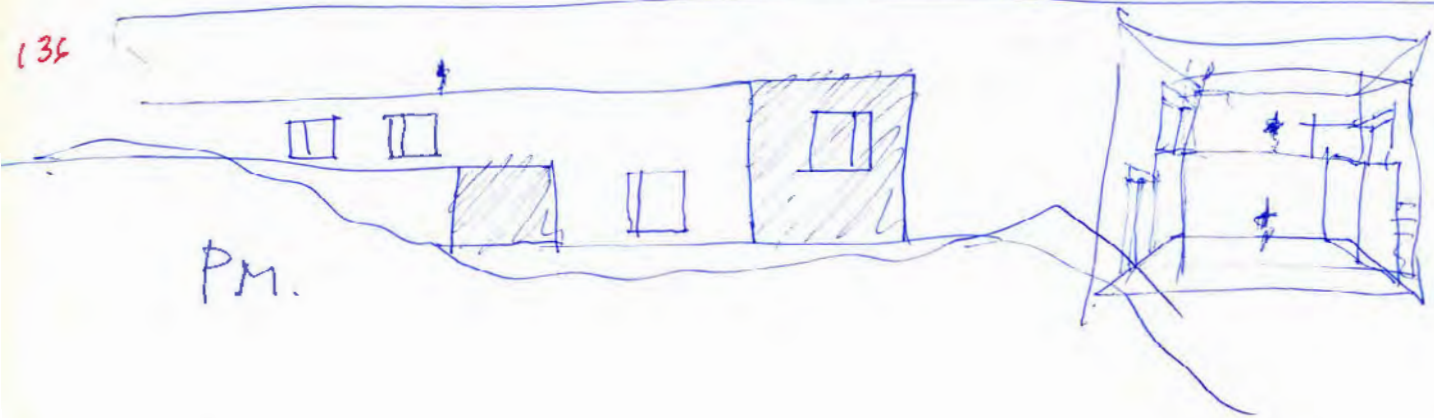

P.M.

1

.

1





CEJAR RUIZ LATIEB.

un architetto come me.



Vaya por delante que conocida, vista y estudiada la arquitectura producida por CRL en los últimos años, todo me ha parecido, me parece del primer orden.

Siempre hay arquitectos que piensan que, por diversas circunstancias de la vida, no aparecen con tanta frecuencia un juicio justo, y que vale mucho, una actitud más de lo que la crítica al uso les considere. Podría dar un puñado de nombres. Y al revés también.

Cuando vuelvo a ver y a analizar la arquitectura de CRL puedo decir que podría haberle hecho yo, que me gustaría haberle hecho. Tan de acuerdo

137

estoy con esta respuesta. Ejecución, terreno, acabado, planos y presupuesto. ~~Montes~~ (2000) ~~Montes~~ (2011) Torreón (2015) Boudilla (2017) Adelfa (2018) todo, todo de primera línea calidad.

Escribí hace ya ~~1988~~<sup>2021</sup> 33 años un texto sobre (una primera obra de CRL) que era el Conservatorio de ~~Almería~~<sup>Almería</sup>. ~~Belle fin~~<sup>Belle fin</sup>. y lógico. y racional. ~~lotifunde~~<sup>lotifunde</sup> con un espíritu "Paladean el rico vino de la famosa arquitectura y lo cenate' con un "Tien una gloriosa vista... ¡me fiamos!"  
¿que'cua se podía decir? <sup>2021</sup>/<sub>2001</sub>

Y hace 20 años, volví a escribir para el "Documento" editado por el COA Almería un texto largo, en el muy significativo título de "un architetto come me" que leído ahora, 20 años después, podía haberlo escrito sobre mi propia arquitectura. Tan de acuerdo estoy.



Siento que CRU debería colocarse en la ETSAM. Fue  
una pieza clave. Y yo sigo pensando que la docencia,  
con la construcción y con el ~~escrib~~ pensamiento  
el arquitecto, sigue siendo un tipo de ~~ingreso~~ <sup>ingreso</sup> ~~sele~~  
para el <sup>mejor</sup> grado de la arquitectura.

Y, ~~podría~~ <sup>podría</sup> o puedo volver a tener a lo que con las  
líneas con las que rematé a aquel escrito: "En definitiva,  
(la arquitectura de CRU) es una arquitectura plena, la  
de un arquitecto ~~un~~ <sup>un</sup> ~~hazón~~, que es un verdadero  
creador de belleza".

138

ACB  
octubre de 2021 /

CRU fue uno de los pocos arquitectos que incluí en  
el YSA editado en 1985 - ¡hace ya 36 años! De allí  
salieron más de 12 hoy catedráticos de la Universidad  
Española. Y CRU debería haber sido uno de ellos!

Ami, Pablo, Analia!



# FIVE ARCHA en Madrid ~~X~~

eran los tiempos de OPPOSITIONS. La revista, órgano oficial del IAUS. Institute of Architecture and Urban Studies, creada por Peter EISENMAN, Kenneth FRAMPTON, Mario BONDIGLIARI, Anthony VIDLER y Colin Rowe en 1973. Una aventura que duró 12 años, hasta 1984 y que trató de convertirse en el centro del pensamiento arquitectónico de New York y del mundo.

IAUS (1967-1984)  
OPP. (1973-1982)

A la vez aparecieron los FIVE ARCHITECTS que con Richard MEIER, Peter EISENMAN, John HEDJUCK, Michael GRAFF y aparecieron como representantes de una nueva arquitectura. Neomodernista, tuvieron su debut en 1977 en una exposición en el MOMA, organizada por Arthur Drexler. 139

Parece mentira que poco tiempo ha pasado y cómo se han borrado de la memoria de los nuevos generaciones.

En la ETSAU de Madrid, y de la mano del Javier Carvajal y ayudado por Ignacio Vicens, trajeron a ella la escuela en 1979 a...

Hacia unos años, convocaron en la ETSAU, con el Colecciónistas de la C/ Sta Isabel, y en esta época en el MEAC. entonces, junto a la ETSAU, y todas las conferencias estaban abarrotadas. Fue un tiempo muy interesante. En primer lugar con Jorge Silveti que, nacido argentino y muy inteligente y culto, nos abrió las puertas de todas aquellas figuras.









Colegio Oficial  
de Arquitectos  
de SEVILLA.

ey



Wednesday October 27 / 2021 page (135, 125, 101, 99,

▷ letter to MIAMI.

Madrid October 28 2021

my dear friends:

Yesterday we received your <sup>deport</sup> ~~economic~~ <sup>impaction</sup>. Thank you very much!

We are working with all of our maximum intensity -

In quality and in quantity (from <sup>february</sup> 2020, ... ) <sup>the start ( )</sup> until now

We continue at your disposal for your development  
of the rest and the construction.

Thank our friends!

My  
Alfonso  
Domínguez

MIAMI

Nov. 3 - 2021



> Hacer un "papel maderizado"  
como el que hizo Nacho

144

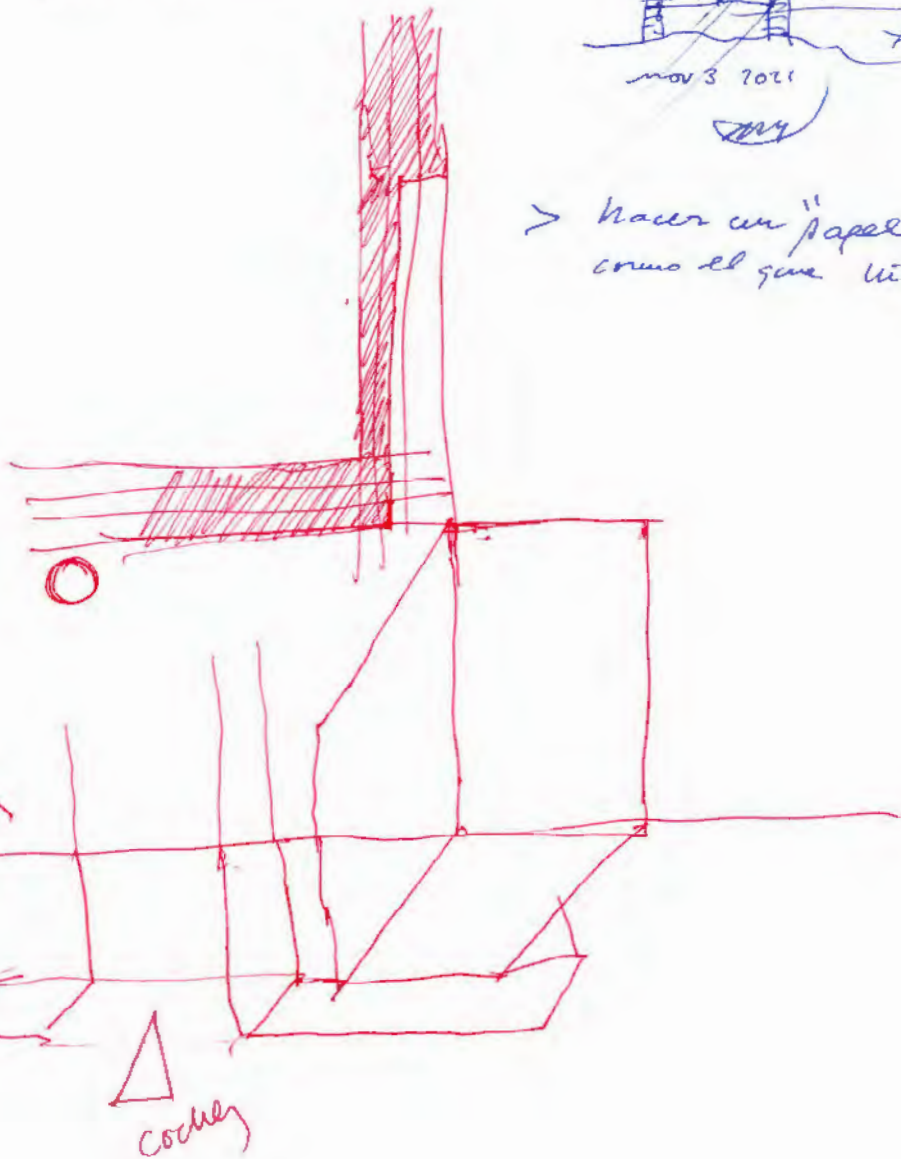



# TEXTO LUZ SERPENTINE

Título: NUBE OPACA PENETRADA VS NUBE TRANSLÚCIDA ?

EL RAYO QUE NO CESA (Miguel Hernández <sup>1936</sup>)

CAS TABLAS DE LA LUZ. De Jermini hasta hoy, pasando por L.C. (Chantelou)

1 Hace tiempo, con ocasión de un texto sobre la luz, me inventé la existencia de unas "tablas de la luz", creadas por Jermini para controlar ~~el~~ <sup>el</sup> ~~cuán~~ científicamente el uso de la luz, lo que él hacía, y como las perdió y acabó encontrándolas pasados los años le Corbusier que todo que los sacó <sup>145</sup> partidos.

Confesado ~~el~~ <sup>un</sup> falta, debo decir que era una manera de expresar cuán bien los vendría a los arquitectos, para controlar la luz, unas tablas. Igual a las tablas que usamos para calcular las estructuras. Siempre, he a mí, que <sup>como arquitect</sup> habitualmente trabajo con la luz natural, siempre las he editado de nuevo.

Sobre mi mesa unas cuapletas puestas bajo la luz del sol ~~de~~ <sup>de</sup> escrito una de una vez, que frente a los ruidos (cigarrillos y ruidos), las cuapletas no sólo permiten analizar el espacio en sus tres dimensiones de manera simultánea, sino que además, resalta bajo el sol, permiten estudiar lo que no nos ofrecen las todavía inventadas tablas de la luz.



Y el motivo de este texto es el último proyecto que tengo sobre mi mesa:

### Hemos hecho una maqueta

Primero hice una maqueta, cúbica, <sup>un cubo isotrópico</sup> en papel blanco, de <sup>9x9 m</sup> con boquetes, circulares, equidistantes, 9 por cada cara, 34 en total y la puse ~~en~~ <sup>a escala 1/100</sup> la luz del sol. El resultado fue una vez más, <sup>dimensiones</sup> un cubo isotrópico.

Animado por el resultado, hice una segunda maqueta de un espacio similar, pero <sup>de mayor</sup> <sup>dimensiones</sup> de  $12 \times 12 \times 12$  a escala 1/100. Y entonces, decidí introducir la variante de hacer las paredes translúcidas, pensando que la fuerza de los rayos del sol atravesando el <sup>nuevo</sup> espacio translúcido iba a producir un efecto sorprendente.

Pero lejos de aquello la fuerza del espacio translúcido estaba fuera de los rayos del sol.

De manera que puestas bajo el sol, la maqueta pequeña blanca opaca y la maqueta grande translúcida, tenía unida más fuerza el espacio número.

La consecuencia es que hemos hecho una tercera maqueta de  $12 \times 12 \times 12$ , con las paredes opacas, blancas, con sus correspondientes boquetes.

El resultado es maravilloso y me confirma en que, <sup>trabajar, construir</sup> este de los espacios arquitectónicos, a falta de tablas de luz, debe hacerse con maqueta. ~~El espacio de  $12 \times 12 \times 12$~~

El cubo isotrópico de  $12 \times 12 \times 12$  con sus  $6 \times 16 = 96$  boquetes es maravilloso. El espero verlo un día puesto en pie.



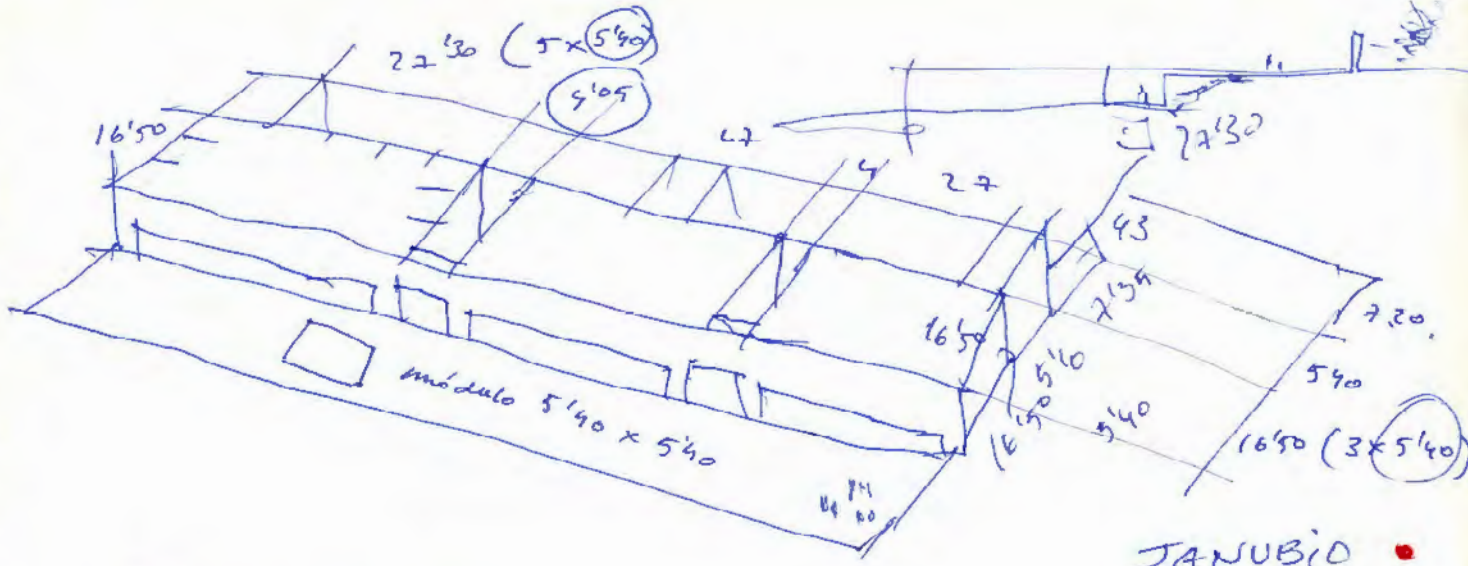

trad. Belle Lamy, Alberto.  
 Aristóteles, Protréptico. Traducción, notas y comentarios.  
 ed. cultura et labor. B. Aires 1992

STARA ZAGORA - ciudad  
 Bulgaria  
 orgue de la ciudad  
 un sitio español en ↑

Hoy miércoles 10 de noviembre de 2021  
 ha estado Andrés. posible cliente.  
 Ver con claridad el edificio que  
 NO que mejor es NO.

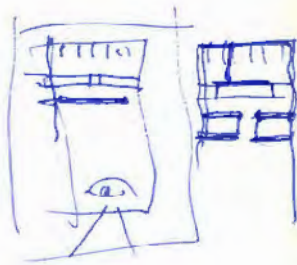
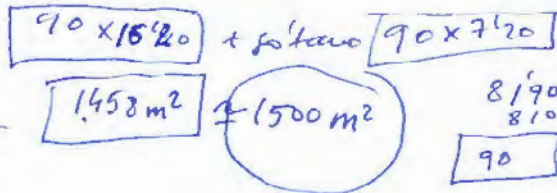
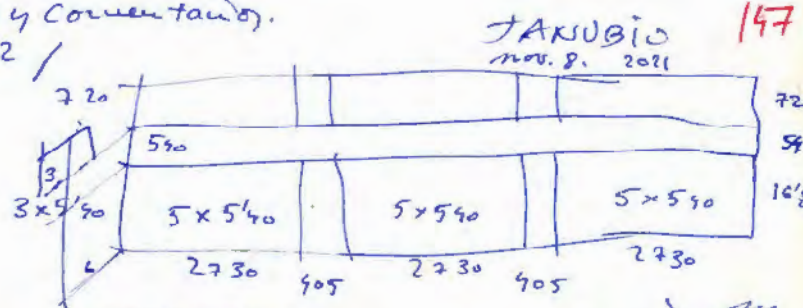

# PENDIENTE

mañana NOV 9. -

- ~~✗~~ Mañana 20'30 CL.
- O visita Monte Carmelo (Wachs)
- ~~✗~~ dicc. Lopez
- ~~✗~~ oídos - lava.
- O dientes Carilla
- O ZEBRA transparent planes.
- ~~• O Audibates~~
- ~~✗~~ chemo D. conide 20x1
- ~~✗~~ Carlos Eyma Arenero
- ~~✗~~ diccionario Lopez
- ~~✗~~ pant. conido
- ~~✗~~ video PNA 16 nov. O

Mano + mañudo (M. stin. ACENSA)  
 S. Serrano Documto. / Adrián S. Navarro

Si tuviera que resumir todas las respuestas dadas a los estudiantes que las han planteado, debería decir repetir una vez más, que esta labor, la arquitectura, es la labor más hermosa del mundo.

que, conseguir la Bellera para hacer felices a los demás en nuestras obras, merece la pena.

que para a esta Bellera <sup>la venuta</sup> elegancia de la casa de Oribio, fue un hito de la mejor manera con la función, la utilidad y la construcción. la fincitas.

que en este milenio que acabamos de empezar lo nuestro y en él la arquitectura debe surgir en una esperanza de una vida mejor para todos.

y dar gracias por todo esto.

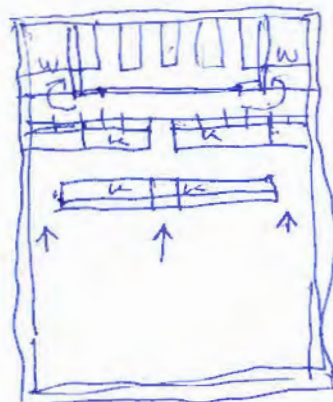
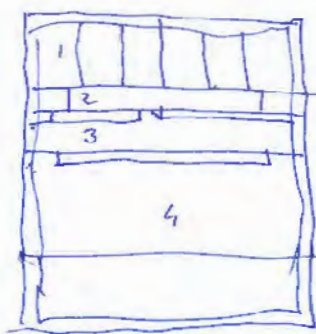

• NOV 13

W PM  
 DOC NYIT  
 TEXTC

• NOV 17

JABOURIA  
 fiesta azul  
 curso Ana

- Rizzoli • pilot 04 azul. X
- ~~• PNA CA~~ • objetos new way. X

• COLUMBIA



JEROMO SEGURA, UN GENIO ANDALZUEÑO

no es habitual pasarse horas durante una hora

y un día en un espectáculo. Y un día de flamenco.

Es esto que a mí me ha pasado esta mañana en el Centro Cultural Flamenco de Madrid de Rosaura A.

Cantaba; no era un día más que cantar!

Jeromo Segura. Cantó tan bien que yo creí que era de Cádiz, del barrio de Fontameñe que él citaba en su segunda pieza.

Cantó como los ángeles, es poco. Cantó con el alma de tal manera que sus fijos a todos los alrededores con el corazón apretado. Romplamos a aplaudir, cuando tocaba, como yo nunca lo he visto hacer.

Manuel Cazás tocaba como los arcángeles (de manera que lo que allí sonaba no podía más que ser celestial, divino. ¿cómo puede alguien cantando flamenco llevarnos al cielo?

Allí desfilaron desde Juanito Valdeuama hasta Paco Toranzo (¡ay los hermanos Toranzo!) y hasta otra!

No tengo palabras para agradecer a Rosaura el poner en pie estos milagros, porque ero, con un milagro lo que he ocurrido esta mañana, una vez más en Conde de Viqueira 6 de Madrid!

7

• RABASF Fatouma ✕

• RABASF. 24 la Reina ✕

dec 26 2021 / • 10 enero RABASF 19<sup>oo</sup>

✕ 11 enero. 10<sup>oo</sup> <sup>gracia.</sup> ~~América~~ carbete.  
Caricicero

✕ 14 enero NY. Columbia - Alfonso.  
5<sup>oo</sup>

• 22 enero banco FER 13<sup>oo</sup> M. Montecarmelo.  
22

o enero LFG + Juela ?

▷ Casa Mojácar. (blanca) esperan.

▷ Magazzino (pink). esperan.

o dientes/cavillas. in

o libro Rizzoú. ? esperan

157

✕ lectura COLUMBIA. Me. 5<sup>oo</sup> de la tarde  
con Alfonso.

o julio de M. Cádiz  
Carmen FRAISON del Cuillo' ? Hipa. Cádiz

o Rochman Ramíez, Buenos -

✕ 10 enero RABASF. ✕ ~~de gracia~~ <sup>Wron</sup>  
Navante  
mejías.

• 31 de Diciembre de 2012.

Por las 18<sup>oo</sup> (after Ct. et..) g. a d. tolo uny uny bdeu

voy a las 19<sup>oo</sup> a Alorimiller → Majadahonda con Alfonso y Virginia  
para pasar el año con Teté y Fernando y Ana). g. a d.

→ el sueno de Zolargue 54 de JC. → alguien + Jover!



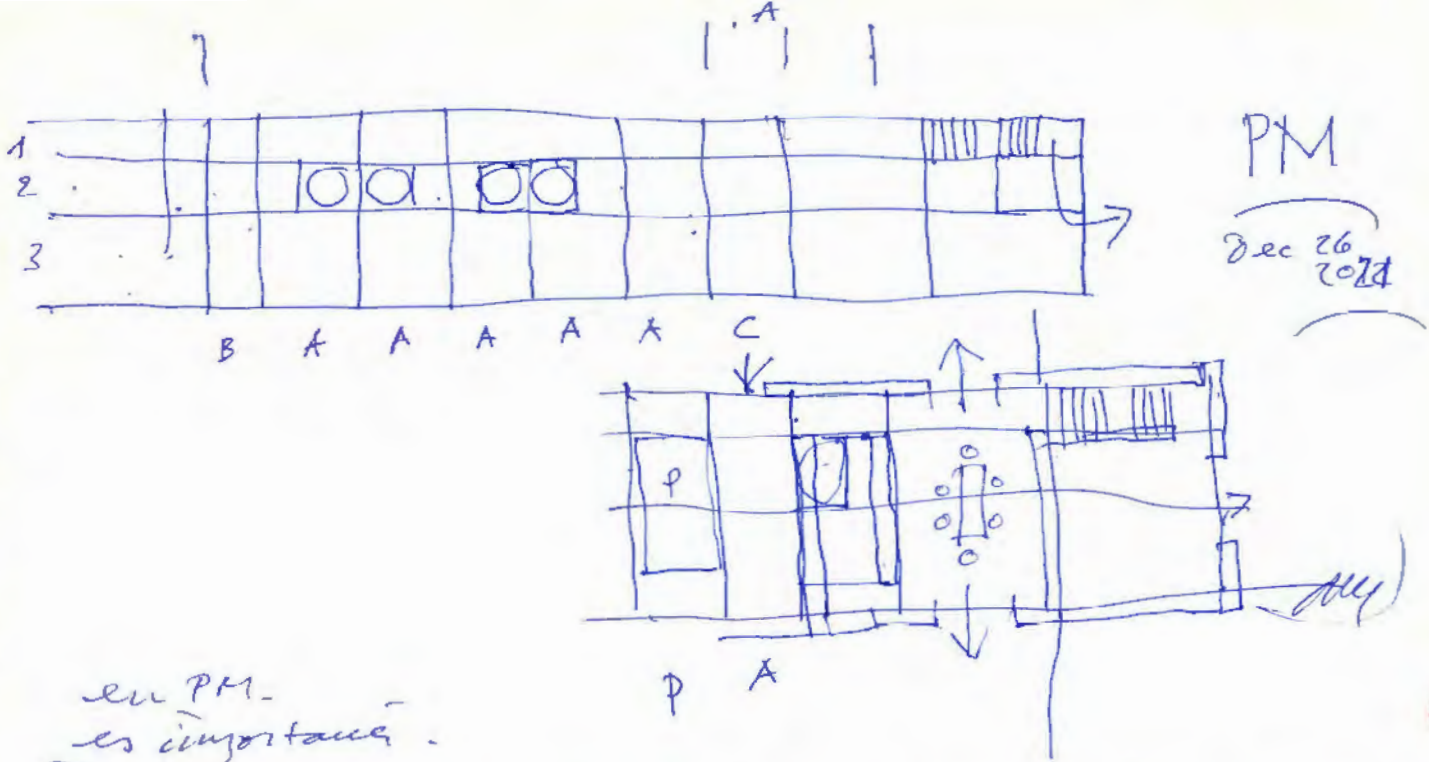

en PM.  
es importante.

- ① fachada de GRANITO / zócalo amplio / esquina fuerte.
- ② estar con lucernario grande 2x2 en esquina SUR.
- ③ decidir pets ¿mex? dentro.
- ④ arquite NADA. limpio.

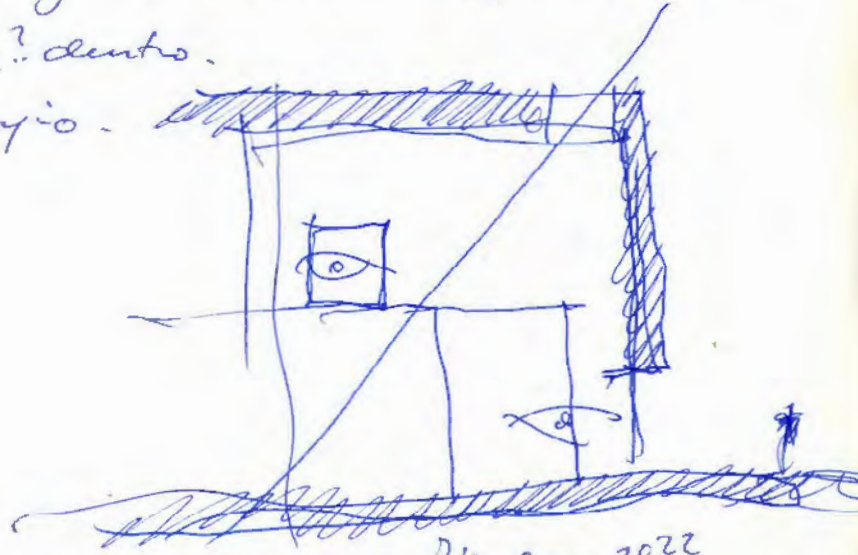

24 enero 2022

CJC. ~~AA~~

December 31, 2021.

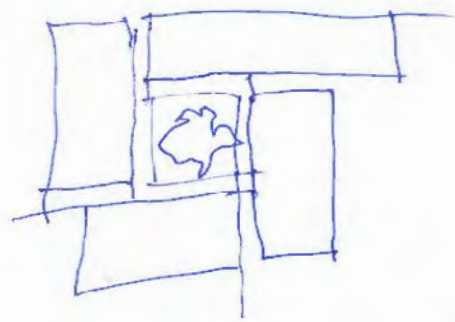

- 4 alas.
  - 1 dormitorio niños
  - 1 dorm. padres + biblioteca
  - 1 servicio. cocina + servicios +
  - 1 pública - Estar - Comedor
- patio central con magnolias.

156

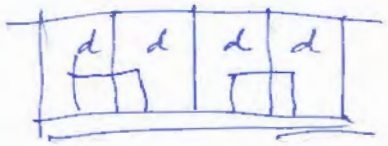

- 2 d de niños
- 2 d de niñas

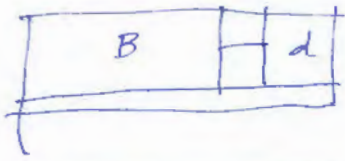

- Biblioteca
- 1 d de padres



- Cocina K
- Comedor de desayuno
- d de servicios.



- Estar
- Comedor.
- maí.



¿azotea?

Scaneario 12 January 2022.

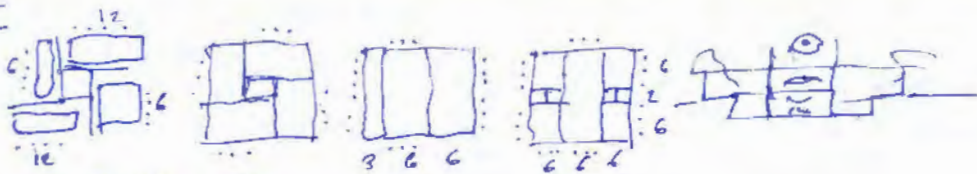

CJC



to dream   
to live   
to die 

January 5 2022 my

La debe hacer alguien joven.

Suro APARICIO, fern DORTINE, Raül del VALLE.

joé us SÁNCHEZ, ALBERTO MORELL

January 10 Monday 2022 / 21<sup>45</sup> en casa / after RABASTE.

mañana 9<sup>45</sup> en MOPU. /

s. ad. todo muy muy buen.

He mandado mi sketch a JC. /

MAD MAD MAD  
RID RID RID

January 11 Tuesday 2022 / 15<sup>45</sup> en casa / after snap. s. ad. s. ad.

esta mañana en el MOPU todo muy buen

Carta no a Sergio / X

MAD  
RID

240 NA  
260 + 40 Q  
190 + 60 CI

1 2 3  
canadian WENS / THERMAL LABIRINTH / SCASS COFFINS /

SUSTAINAB.  
COMMONSENSE

ISOTOPIC  
• Magazino

HORUS BELVEDELE  
CONCIVUS • ROTONDA  
• OCLICA STAW

TERRAZAS

• de  
• de  
• de

Tellara Uniflex.

COLUMBIA.

going back. visiting scholar

2011 sabbatical  
sabbatical.

Angela final

Witty.

Fraunfer

HORAN EXPECTA VERET.

SUN. DIAL. / F. Garcia Lorca spanish poet.

Columbia in Colombia.

Sustainability? COMMON SENSE /

VITRUVIUS.

BEAUTY. the main GOAL -> utilities, furniture, VENUSTAS.

Sustainable vs isotopic  
Lemeno vs belvedere

Saxan Horn (A)

de Bla Horn

F.V. sports pavilion

6) Horn of the sea

Salinas (Salt) Juan's Canary Island

7) TECU EN MEX.

de Bla House

Oliver's space

Rotonda (3)

1) Zamora

FV Hornys. - PICEKS (2)

4) Horn

SACT AINE

# MALAGA

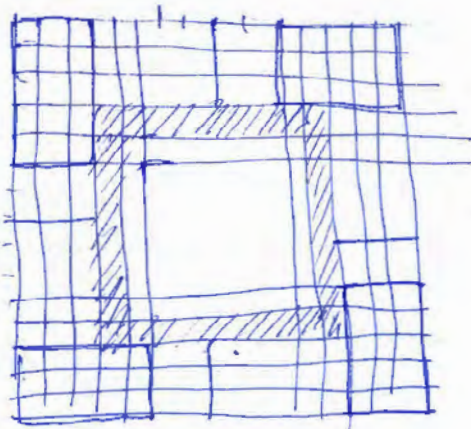
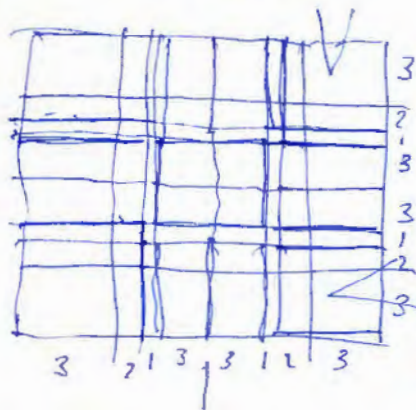

$$\begin{array}{r}
 18 \times 18 \\
 \underline{78} \\
 144 \\
 \underline{18} \\
 324 \\
 \underline{36} \\
 288
 \end{array}$$

January 13. 2022 *amy*

160

**ORDEN.** Jan 17. 2022.

¿qué es un arquitecto fino un creador que ordena?  
 Ordenar el mundo, ordenar los territorios, ordenar las ciudades,  
 ordenar las casas. Nunca ha sido ni es interés el arquitecto  
 un "artista caprichoso" que impone sus ocurrencias.

El arquitecto que, esgrimiendo la RAZÓN como primer y  
 principal instrumento, intenta poner en orden las cosas  
 para un mayor beneficio de la humanidad.  
 Urbanismo? diseño? orden.

•• Monday January 17 2022/

Son las 20<sup>30</sup> en casa / after plans NABAST

f. a. d. todo muy muy bien /

Nada nuevo especial /

Mañana (notario + firma Mañana!) > Almirante X 4.5.8.

f. a. d. todo muy muy bien



DESDE LO MÁS HONDO  
PROFUNDO!

BELLEZA.	Beauty.
LUZ	light
SABIDURÍA	wisdom
TIEMPO	Time
ORDEN	order
MEMORIA	Memory
<del>DISFRUTE</del>	<del>Enjoyment</del>

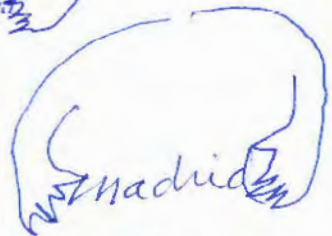

RAZÓN  
dejarlo reposar un tiempo / MADURAR!

Javier Dahl Sobino  
Blanca Rickneft  
Irene Dahl Rickneft

19 Jan 2012

20 Jan 2012 / 18:00 en casa, after C de G. S. ad. todo muy bien 161  
He hablado con Ana, S. ad. todo muy bien.  
He hablado con Tete; S. ad. todo muy bien (y vino y Vin)

Desde lo más hondo  
de mi ser,  
nace aquello que  
tú me haces sentir,  
vibra mía.  
Desde hace tiempo,  
tan largo ya,  
mi corazón  
se enciende  
cuando te pienso!  
¿Cómo podría yo  
dejar tanta cosa,  
desde mi adentro  
desde lo más hondo

dijo: ¡era la creación / Hayden!

Como las palabras,  
los escapo  
como ingredientes  
de un perfume oscuro,  
que yo quisiera usar.  
Capaz de al juntarlas  
tan bonitas palabras,  
llegar a tu corazón  
¡imposible de <sup>callar</sup> parar,  
y que tú, una vez más,  
vuelvas a mí  
para no marcharte jamás!  
(Enero 2012. my)  
Leyendo NIEVE

26 enero 2022 / 20<sup>00</sup> Dieter Grandee? / g. a d. todo muy muy bien.  
 Hoy he comido con Mike Manera / el viernes con Julia Carreras  
 y el sábado con Teté /

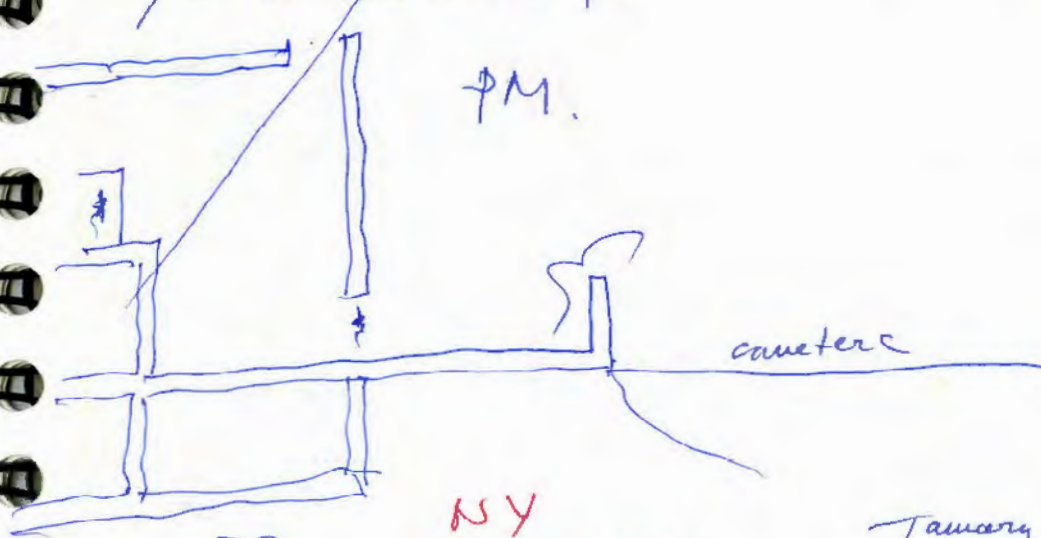

NY  
R.O. Pavilion

January 27. 2022  
 ROBERT OLWICK PAVILION

163

27 enero 2022 / ancas / a las 16<sup>00</sup> -  
 after nap! 8' a d. sereno y feliz!

He comido carne (tenera) en poco de una  
 + ensalada + veumont + helado / + nachos!  
 (1. fritas)

Estas ~~consideraciones~~ son fruto de varias sesiones,  
 de trabajo largo y profundo que nos llevan  
 a tener cada vez más claro el proyecto del  
 R.O. Pavilion, de su cabera.

Como ~~si~~ cuando se afina un instrumento  
 musical para que suene maravillosamente.

Por eso ~~mis~~ soy tan insistente en los  
 matices que ahora se aclaran.

La igualdad de los huecos en los planos comparados  
 la igualdad del blanco, incluido el suelo  
 la profundidad máxima de los huecos.  
 la apertura en el centro de ese hueco en el  
 que ..... centro.



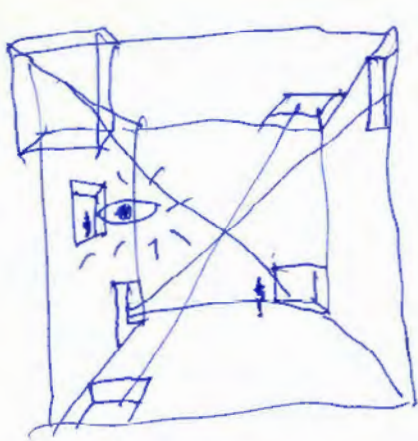

ZZ

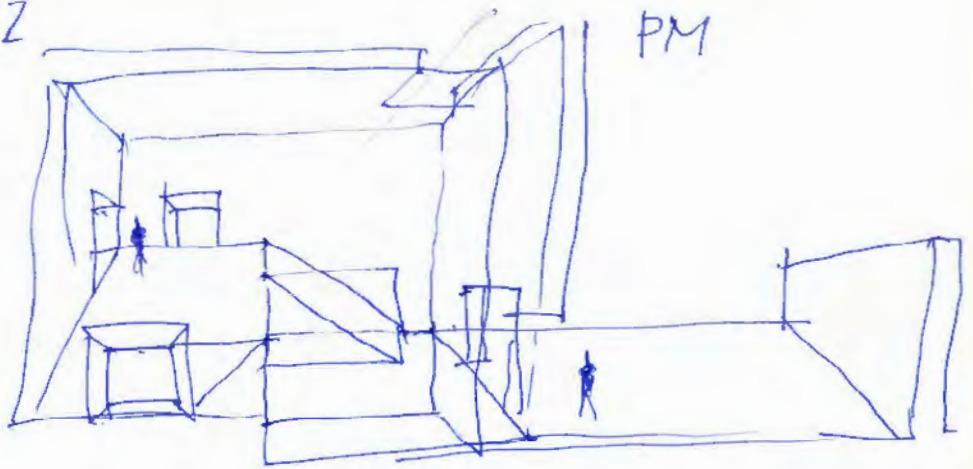

PM

isotropic space.

January 27, 2022

AM

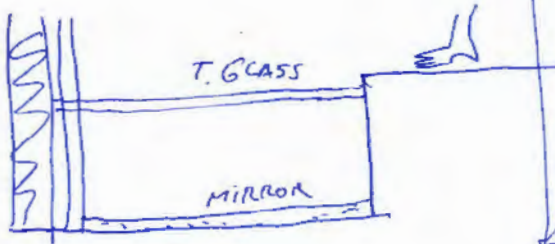
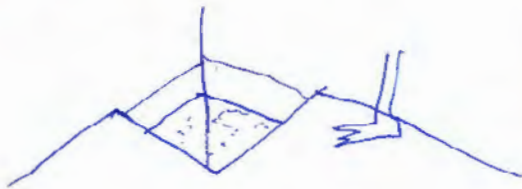

T. GLASS

MIRROR

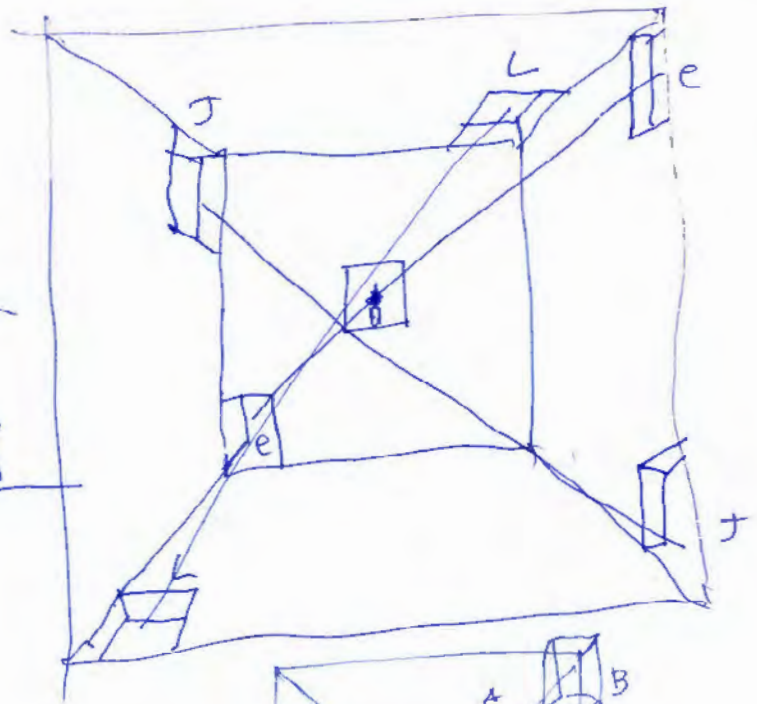

165

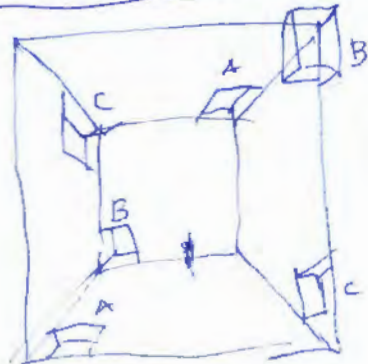

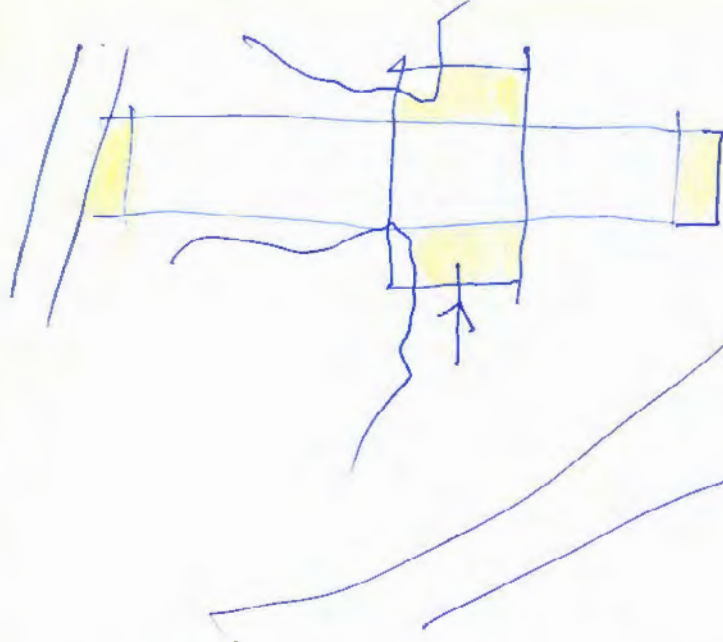

PM.  
Feb 3. 2022

MM

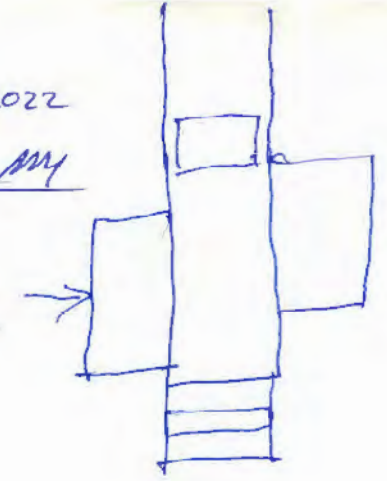

∴ February 4. 2022 / 9:00 en el Expositor. 8-02. todo muy bien.

NP + de 80 libros Anelio /

40 E  
25 exp.  
8 it  
5 fr.

5 dif (trata  
portug.  
suc.  
clásico  
alemán.)

Tengo una colección maravillosa de ejemplares, en todas las lenguas, de las MEMORIAS de Marco Anelio que, como todos ustedes saben bien, se dice que nació en España, etc. . . . .

Y en este mes de febrero de 2022 he comprado el último ejemplar editado en este 2022 y que hace que hoy sea 100 ejemplares. No pierdan una oportunidad de encontrarlo que he sentido cuando he descubierto en la librería este nuevo ejemplar.

(Info) . . . . .



.. lunes 7 febrero 2022 /

f. a. d. todo muy bien / han aparecido los 4 ejemplares de las CONFESIONES de San Agustín / ha aparecido la lista de FELIAS ordenada en "este cuaderno". (pag. 183) al final "

son las 21<sup>00</sup> después del pleuro de la RABAST. todo bien. foto la ptegrante de fregado Umanuón (muy bueno).

He pagado a R. círculo (-15) una franquicia, por Lanzarote. Espero que Padrón pague y todo se equilibre.

Ha Umanuón - José Miguel TC. para reducir cantidad de proyectos. (hablar con Nacho).

He como pedido (Alquinos) el opuscul. en polaco de Aristóteles y Cicerón a Gaja. (muy bien) X

He hablado, como todos los días con Ana y con T. etc' y W. (todo f. a. d. muy bien)

htl Debo ir reparando parte curso ETSAM-RABAST. en la sala fútbol. (si sale la M de Honor de la RABAST)

.. miércoles 9 feb. 2022

f. a. d. muy bien / son las 15<sup>30</sup> after lunch. en casa /  
Saber c/c. de ahora con Fermundito

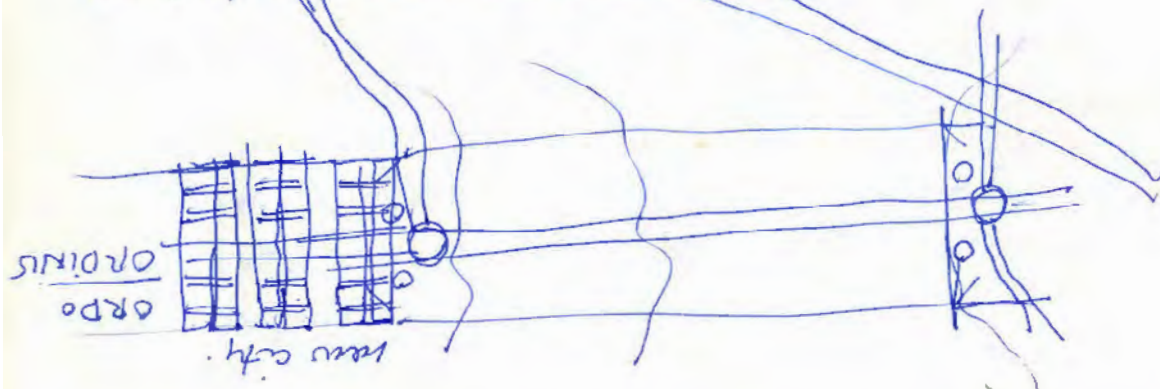

∴ y 1000 sípuel aquí en este miércoles 9 de febrero de 2022.  
en casa, a las 20<sup>00</sup>, leyendo a ORHAN RAMUK (Ka) muy  
muy interesante y muy buen escrito!

## PROGRAMA RABASI / ETSAM

TEMAS / LIBROS biblioteca / VISITAS / ACERCA de BELLEZA

### TEMAS

CASA de los SUEÑOS (foto) / VIV. SOCIAL (Roth NY  
Columbie U.)  
TORRE en NY Nasca delo, <sup>pg 61</sup> ESCUELA.  
MIT Chicago / substitute.

("HORAN EXPECTA VENIET")

### LIBROS

PROTRÓPICO Aristóteles / WHAT IS A CLASSIC? TS. Eliot  
HORTENSIVUS Cicerón / Zweig.  
MEDITACIONES Marco Aurelio / Ortega  
CONFESIONES San Agustín /

### VISITAS

MARAVILLAS foto  
BBVA Giza  
IGLESIA Fiac

⊗ hablar con  
Antonio Almagro!

### TEORÍAS

BELLEZA / SABIDURÍA  
TIEMPO / MEMORIA  
ORDEN / DISFRUTE  
LUZ

### PROFESORES

VICENS / MONED  
APARICIO / NAVARRO  
SANCHO / GAIANO  
TUJÓN / MANZANO  
ABAD / CAMPO BAELA

172



o Jueves 10 Febrero 2022/

S. y d. todo tranquilo. Hoy comido en casa de Alberto Clocano.  
Un 8º Flores.

1 'Aun aprendo' así escribe Goya sobre un dibujo reciente que hace a sus 64 años y que representa a un anciano de pelo blanco que se apoya en dos bastones.

Yo, como Goya, 'aun aprendo' a mis 75. Y además disfruto muchísimo con todo. Y por supuesto con cada nuevo proyecto.

Cicerón escribe en De senectute que todavía a esa edad se puede trabajar bien: yo diría más, se disfruta más y se pueden hacer las cosas todavía mejor.

Esta obra, esta casa en Montecarmelo-Madrid, es 173 la última obra que he terminado. Y he aprendido en ella mucho. Y he disfrutado en ella muchísimo.

2 Dice Platón que la Deusa es el esplendor de la verdad. Y en esta casa, como en todas mis obras, todo es verdad. La necesidad en este caso, la función, en esta casa, es levantar un espacio en el que se pueda vivir muy bien. Y creo que lo he conseguido.

3 Nuestro Platón decía que la poesía era una manera de investigar. ¿Cómo podríamos ser gobiernos, poetas, en una época de construcción? Hemos tratado de esforzarnos de la mejor manera posible, a todas las condiciones, maneras de todo tipo.



4. Es una piedra caliza de Caenapans. Lo decidieron tras  
visitar directamente una cantera. La piedra es  
hermosísima y está muy bien colocada y dispuesta,  
bien acordada. Se trata de hacer una pieza de la  
mayor solidez posible, lo que llamamos los arquitectos  
estereotómica, pétreo, bien ligada a la tierra, como  
emergiendo de ella. Creo que está conseguido.

5. Yo ~~soy~~ leigo siempre que el arquitecto es como  
el médico que escucha atentamente al enfermo  
y le pregunta todo, de todo. Y luego, tras estudiarlo  
bien a fondo, establece un diagnóstico.  
Cuando voy al médico, obedezco a pie, puntillas.

6. Cuando Kenneth Frampton, en un texto reciente  
que <sup>he</sup> escrito sobre esta casa, habla del Belvedere  
sobre para y tiene toda la razón. El mirador  
en todo lo alto es un verdadero belvedere.

El sitio es el más alto de toda esa zona. De  
manera que desde aquí, desde ese mirador, desde  
esa caja transparente, desde ese belvedere, se  
disfruta de unas vistas excepcionales. Un 360° de  
vedada. La sierra de Madrid, toda la ciudad, los 4 ríos,  
todo todo. Un privilegio que no hemos hecho más que  
defender.

7. El reto, como siempre, es entender bien el sitio, a las <sup>personas</sup> que van a  
vivir ahí.

199

8

Creo que lo conseguimos

Lo así bonito es que lo dicen ahora, tras

haber vivido ya un tiempo en ella.



∴ 22. february 2022 /  
grande, trazo / ? /

> 4P ?

> centro de Estudios <sup>ETSAM</sup> MPA  
LABAST  
si medalla.

> libro Rizzoli NY. →

~~ATC.~~ → ~~ATC.~~

> lecturas (Peru + Mexico + Argentina)

> W fut (Magallanes + Mojaca.)  
in 5 abril 0 in 23 feb. ~~0~~

> quizás NYIT

> quizás COLUMBIA

> quizás ETSAM.

> Carillay / A-fano / du smile. es) <sup>8 lunes 28.</sup>

> Miami ???

> pag 159.

000 3 towers MALLET

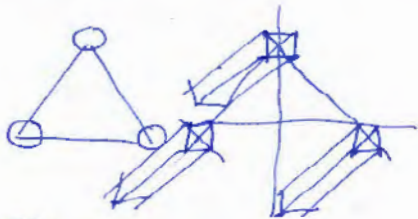

Feb. 25 2022.

135

159

125

101

99

90

68

53

43

26

17

12

03

103.189

175

MARZO 2022

sun 13

Mon 14 RABASF <sup>19:00</sup> ~~resucial~~ ~~X~~ ~~X~~

Tue 15 ETSAM 10:30 UULL ~~X~~

Wed 16 Rocafier <sup>10:30</sup> ~~domingo~~ ~~X~~

↑ maiano <sup>SANZ</sup> <sup>10:30</sup> ~~Roma~~ ~~Buen Suco~~

Thu 17

Fri 18

Sat 18

4 + vt ~~X~~

MP ~~X~~ canacci

sun 20

Mon 21 maiano fare / RABASF ~~X~~

Tue 22

Wed 23

Thu 24

Fri 25 4 + vt

Sat 26

sun 27

Mon 28 RA

Tue 29 TD. Fariña ~~X~~

Wed 30

Thu 31 dialogo Domingo ~~X~~

Fri 1

Sat 2

sun 3

Mon 4

Tue 5 → NY!!!

NY.

o viaje NY - MIAMI

o Medalla RABASF ETSAM

9 mayo (cont.)  
23.. VOT.

o

o Peri 27 abril

o Mexico 29 abril

o Bailey 5 mayo Ricci

14.15

o NY viaje adonde 26 abril

condes mayo.

o boda Grijter, 14 mayo Salamanca

o mayo 1: domingo mayo (supr.)

179

o 15 mayo Tarso Tanouley + C5 Hero

anuar

[Terin Fariña (29) ] tib.  
[Terin Escrif ( ) ] dia  
[Terin L. Püta ( ) ] dia

• medalla H ETSAM (ver circular) mayo.

• viaje NY - Miami. abril

[Peru, Mexico, Argentina] lecture abril





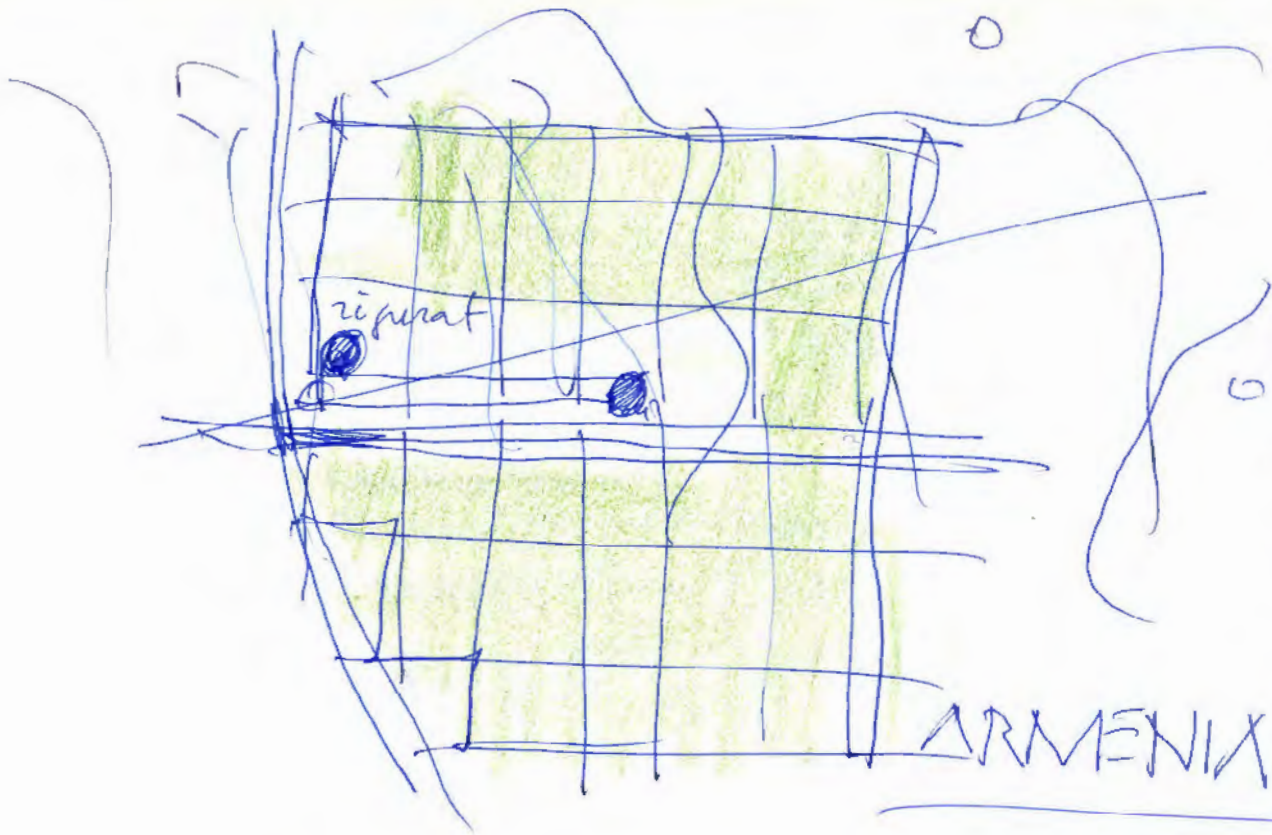

ARMENIA

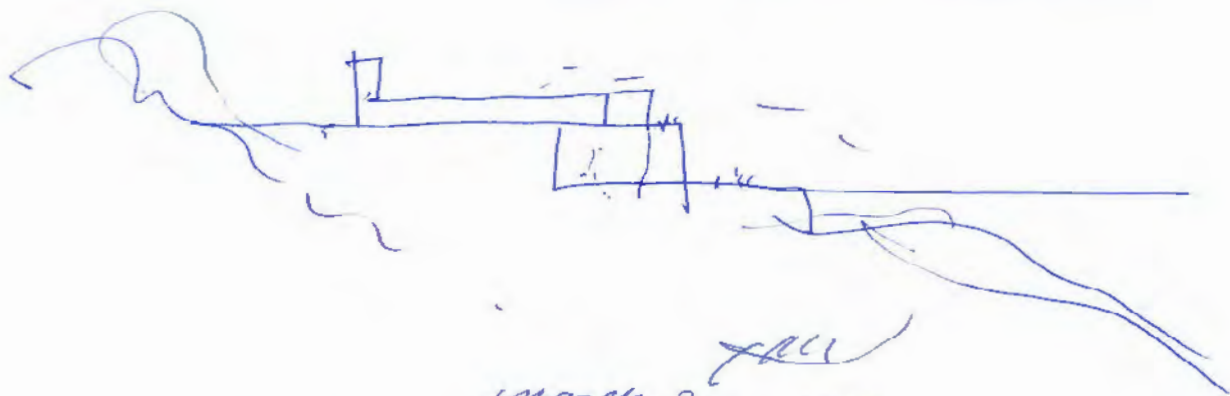
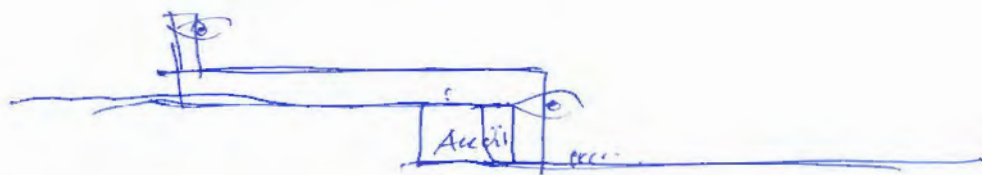

March 22, 2022.

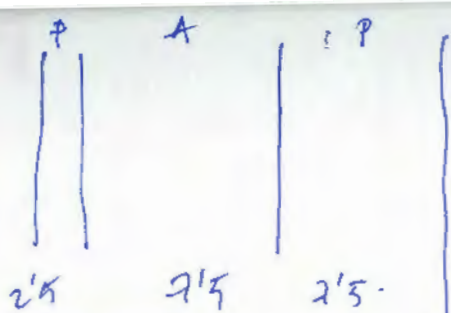

ARMENIA

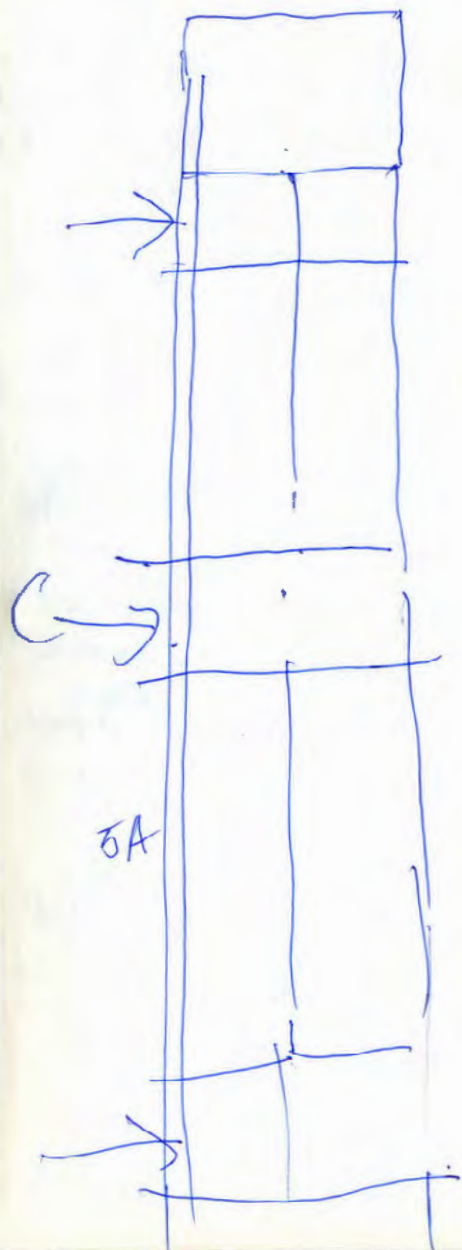

781

March, 22 2022

*[Signature]*





